

Montageanleitung Netcap DE

Netcap Installation Manual
Version 2020

Unterstützung:
WhatsApp oder Ruf an: +31 478 51 53 73

INSTALLIEREN DES NETCAP STIRNWAND	4
LOCH BILD	4
INSTALLIEREN SIE DIE RECHTEN UND LINKEN ECKEN DES STIRNWAND.....	4
KLICKBRETTER EINBAUEN	5
KLICKPLANKEN NIETEN.....	6
INSTALLIEREN OBERE ABDECKUNG	6
INSTALLIEREN L-PROFIL FÜR DIE OBERE ABDECKUNG	7
INSTALLIEREN L-PROFILE ZWISCHEN ECKRUNGEN UND PLANKENWAND.....	7
INSTALLIEREN Z-PROFIL UNTEN	8
INSTALLIER STIRNWAND STÜTZE AM CHASSIS.....	8
FÜHRUNGSSCHIENENMONTAGE	9
LAUFWAGEN ZUSAMMENBAU	10
STANDARD DOPPELTWAGEN.....	10
EXTRA HOHER ODER BREITER DOPPELT LAUFWAGEN	11
LAUFWAGEN IN DER SCHIENE.....	12
EINZELWAGEN-INSTALLATION	13
SCHEREN UND HEBESPIEGELN	14
INSTALLIEREN SIE 4 SCHEREN AUF EINEM DACHPROFIL	14
HEBESPIEGELMONTAGE	15
SCHERENSYSTEM ZWISCHEN DEN LAUFWAGEN	16
FÜHRUNGSSCHIENE-ENDE LAUFWAGENBLOCKER SCHIEBEN SIE JETZT DIE MITGELIEFERTEN WAGENBLOCKER EIN. GENAUE POSITIONEN KÖNNEN ERMITTELT WERDEN, WENN DAS SYSTEM FERTIG IST. ÜBERTOTPUNKT SCHIENENBLOCKIERUNGEN	17
SCHIENENENDPLATTEN	18
RUNGEN	19
PLANENMONTAGE HOLZBRETTE AUF SYSTEM	20
DIE PLANE MIT DEM GABELSTAPLER AUF DIE VORDERSEITE DES SYSTEMS LEGEN (DIE ROLLE IST MINDESTENS SYSTEMBREITE).....	20
PLANE NACH HINTEN ROLLEN	21
BEIDE PLANENSEITEN HERUNTERKLAPPEN	21
GUMMI IN NETCAP GUMMI/KEDER-PROFIL ZIEHEN:.....	22
NETCAP GUMMI/ KEDER-PROFIL ÜBER KEDER IN PLANE (SEITLICH UND OBEN) ZIEHEN	22
KLICKEN SIE IN DAS GUMMI/KEDER-PROFIL UND NIETE FEST MIT 3 ODER 4 NIETE.....	23
LÖCHER IN DIE PLANE SCHNEIDEN, FÜR QUICKLOCKS	24
QUICKLOCK PLATTEN FESTSCHRAUBEN	25
PLANE HINTEN SEHR GUT FESTZIEHEN	26
ROLLPLANE GEGEN PROFIL AUF DACH LEGEN UND NIETEN	26
DAS L-PROFIL 25x25x2 ÜBER DIE DOPPELTE LAGE IN DIE PLANENSEITEN LEGEN UND NIETEN	28
ROLLPLANE IN GEGENPROFIL BRINGEN	29
TÜRMONTAGE STAHLPROFILE FÜR DIE TÜRMONTAGE INSTALLIEREN	30
SCHARNIER-GEGENPROFILE AM WAGENBODEN MONTIEREN	31
TÜREN EINHÄNGEN.....	31
WENN KEINE QUICKLOCKS VORNE SIND: INSTALLIEREN SIE DIE PLANE, WENN SIE PLANENSPANNER VERWENDEN	32
BEFESTIGEN SIE DIE SPANNER VORNE AM NETCAP STIRNWAND.....	32
WENN SIE IHR EIGENES STIRNWAND VERWENDEN	33
INSTALLIEREN SIE IHRE SPANNER:	33

PLANE SENKRECHT SPANNEN AUF JEDE LAUFWAGEN	35
MONTIEREN SIE DIE GRIFFE VORNE UND HINTEN	36
FERTIGUNG INNENSEITE.....	36
WENN KEIN VORDERER LAUFWAGEN VERWENDET WIRD	37
NIETE PLANE AM STIRNWANDRAND MIT FLACHE ALU STREIFE 25x2	37

Installieren des Netcap Stirnwand

❖ *Überspringen Sie diesen Abschnitt, wenn Sie kein Netcap-Stirnwand verwenden*

Loch Bild

Löcher für ein Netcap-Stirnwand können im Voraus vorbereitet werden, indem Sie dieses Muster bohren:

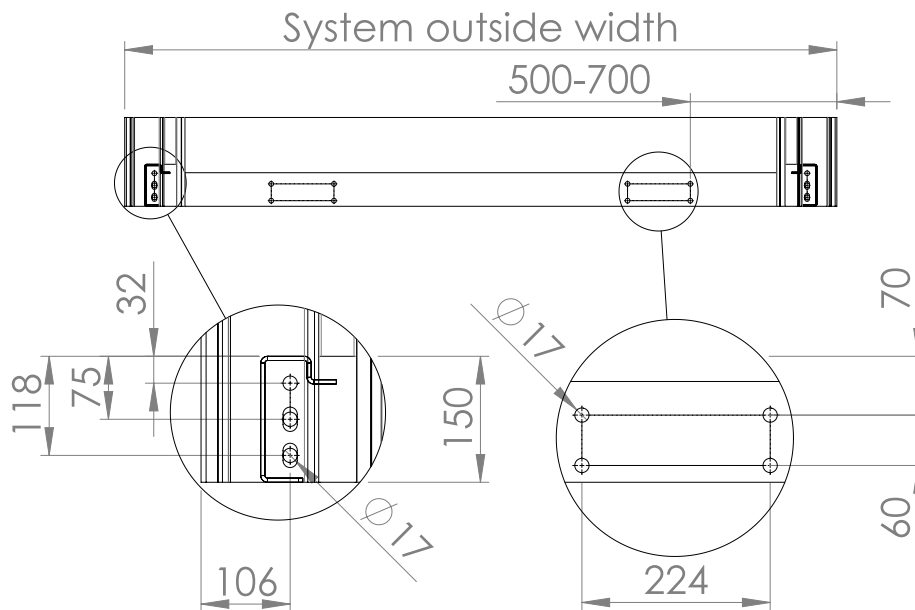

Installieren Sie die rechten und linken Ecken des Stirnwand

Installieren Sie den linken und rechten Netcap-Eckpfosten für die Stirnwand und befestigen Sie ihn mit den mitgelieferten M16-Schrauben und Muttern.

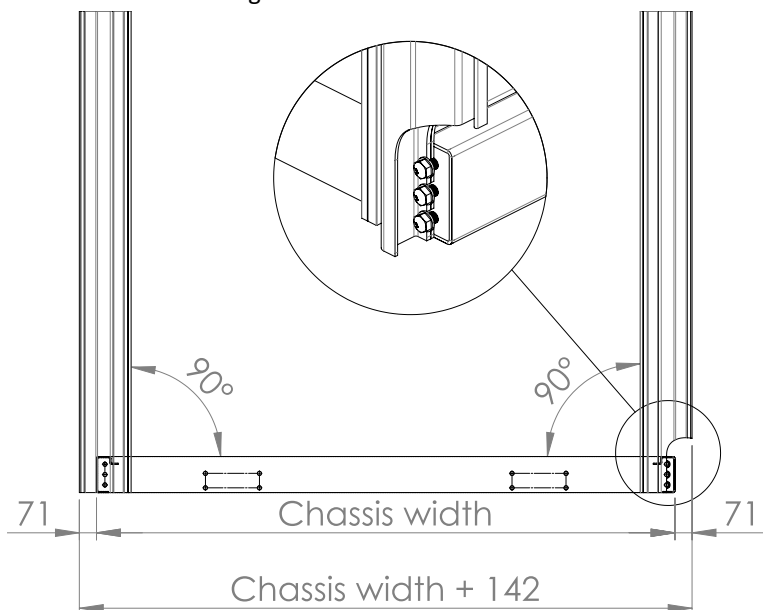

Klickbretter einbauen

Legen Sie die Klickbretter zwischen die beiden Netcap-Eckpfosten. Die Bretter können im Abstand zwischen den Pfosten etwas kleiner sein. Mitte die Planken und machen die Lücke links und rechts die gleiche

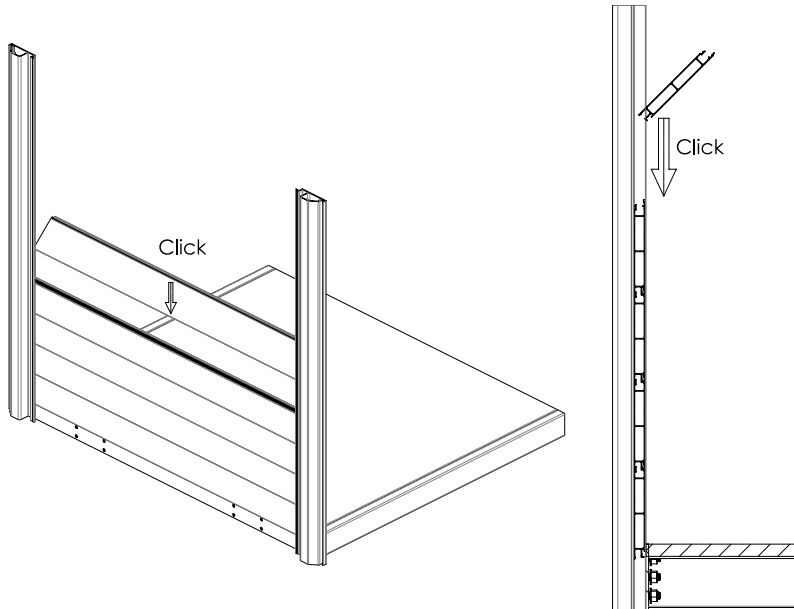

Stellen Sie die Höhe so ein, dass sich die niedrigste Planke unter dem Ladeboden und die höchste Planke 2 bis 50 mm unter dem Eckpfosten des Netcap-Stirnwand Eckrune befindet.

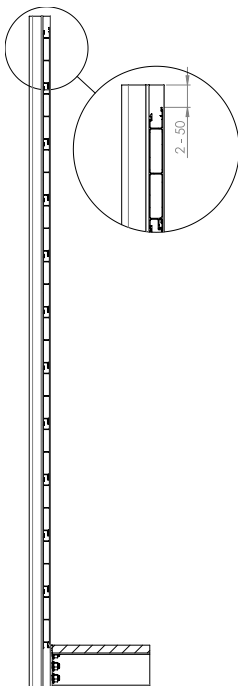

Klickplanken nieten

Nieten Sie die Snaplock-Planken am Eckpfosten des Netcap-Stirnwand Eckrunge.

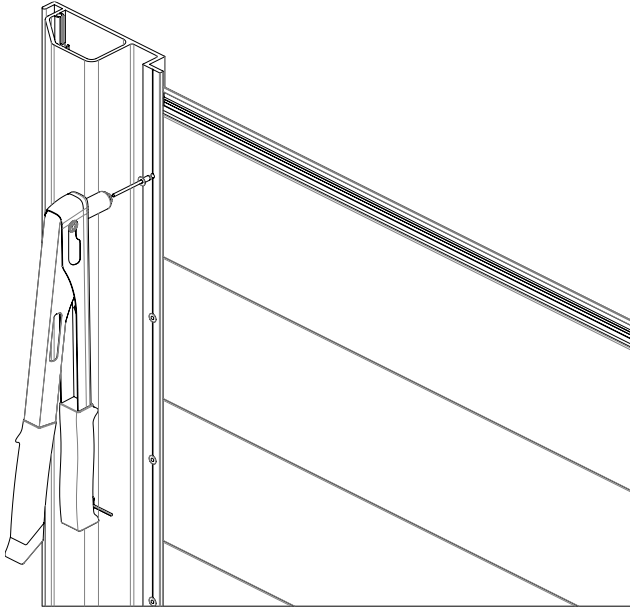

Installieren obere Abdeckung

Bringen Sie die obere Abdeckung am Kopfteil an. Verwenden Sie die mitgelieferte M8-Schraube oben und ca. 6 Nieten vorne. Beachten Sie, dass bei Verwendung eines Netcap-Stirnwand auf der Rückseite kein Spoiler vorhanden ist.

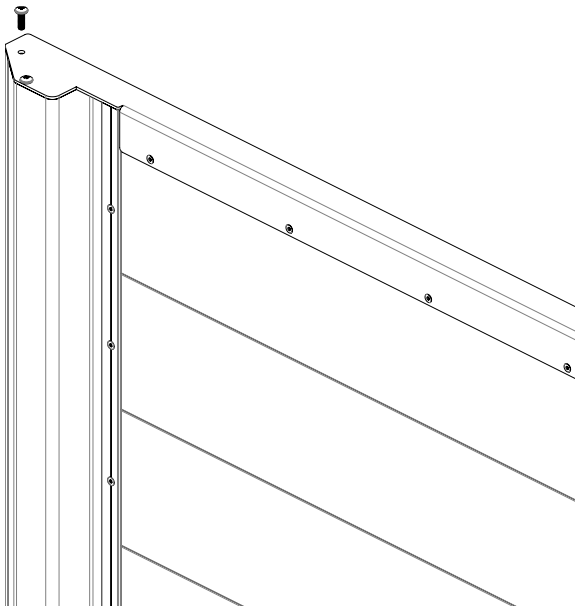

Installieren L-Profil für die obere Abdeckung

Positionieren Sie das mitgelieferte 70x20 L-Profil zwischen der oberen Abdeckung und der Plank und nieten Sie es.

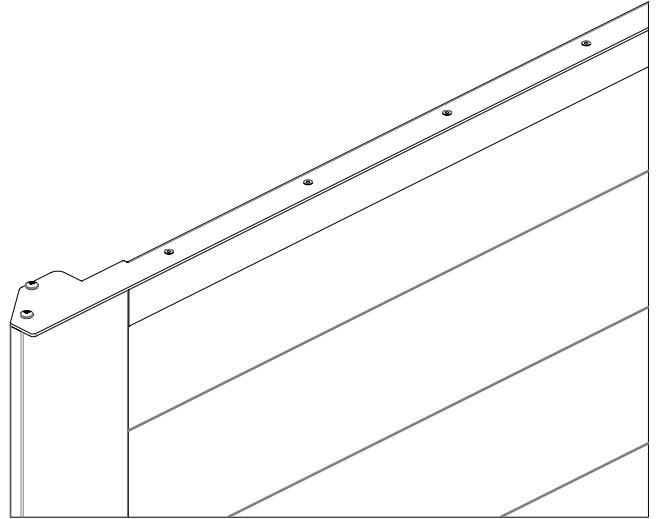
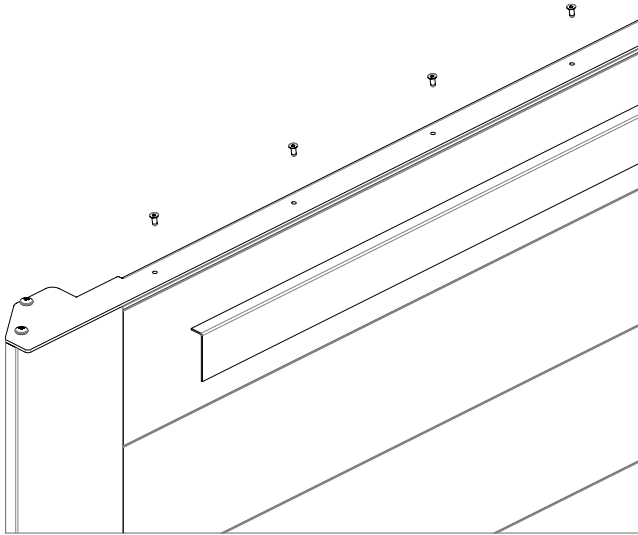

Installieren L-Profile zwischen Eckrungen und Plankenwand

Bei ausreichendem spalt L-Profile 25x25 zwischen Eckpfosten und Plankenwand legen und vernieten

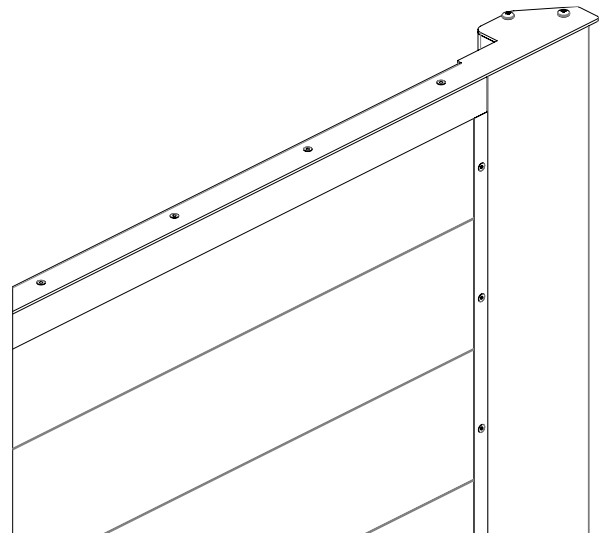
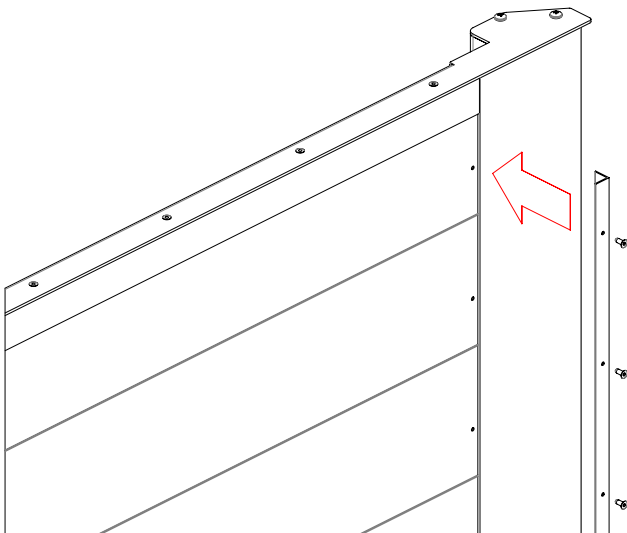

Installieren Z-Profil unten

Verwenden Sie je nach Anfangshöhe der Planken 1 langes Aluminium-Z-Profil (oder schneiden Sie 3) und verbinden Sie die Planken mit der Fahrgestellfront.

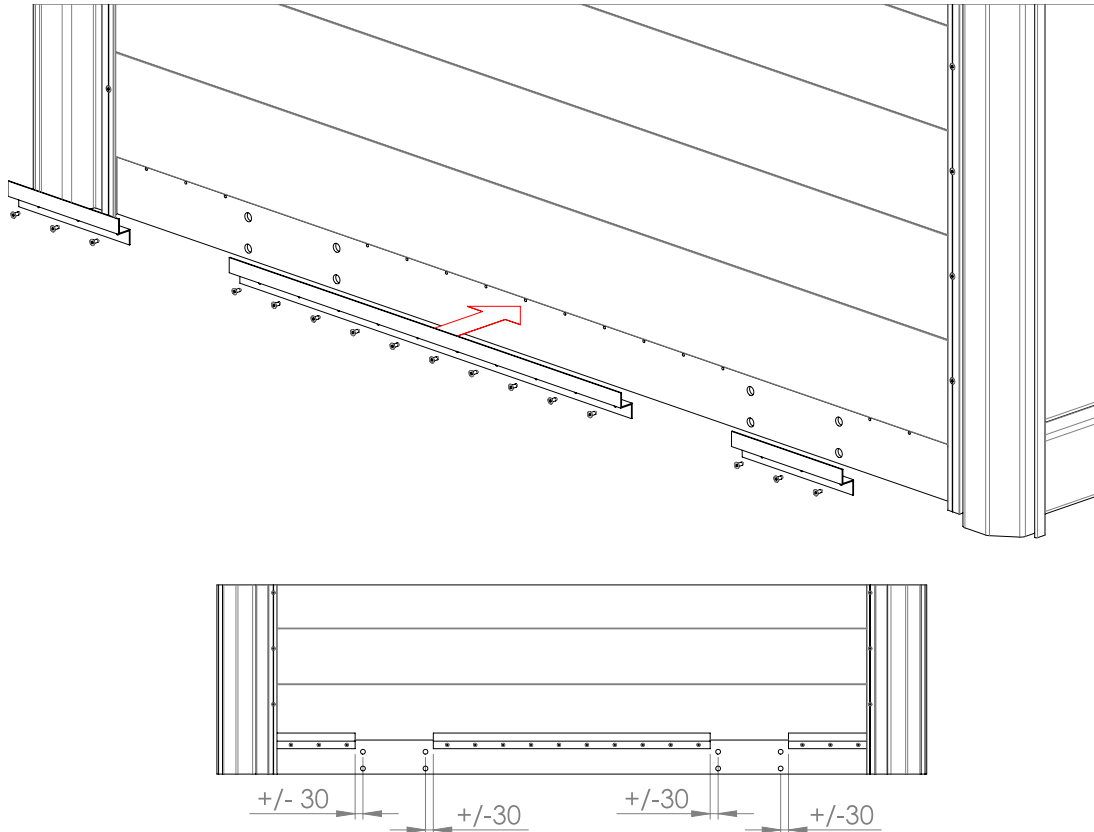

Installier Stirnwand Stütze am Chassis

Die stahlen Stirnwand Stützen mit den mitgelieferten L hake und M16-Schrauben und -Muttern anbringen. Falls keine Löcher vorbereitet sind, überprüfen Sie das Lochmuster in Schritt 1.1

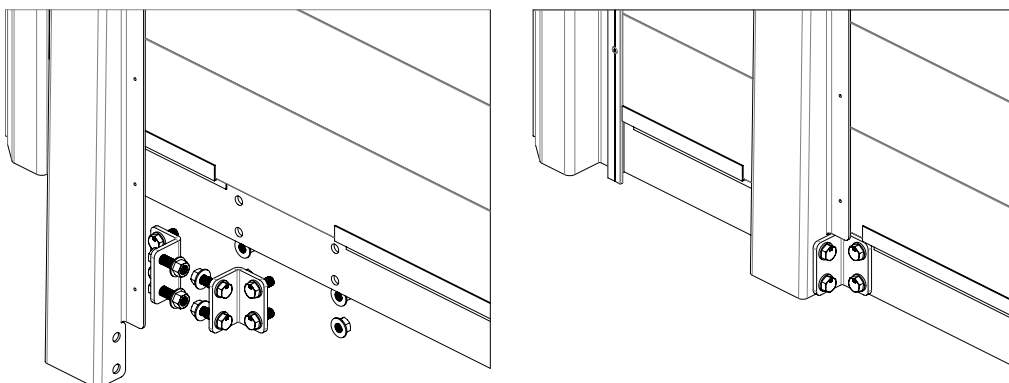

Wenn eine Rückwand verwendet wird, erst nach Abschnitt 3 installieren [Laufwagen Zusammenbau]. Die Montage der Rückwand ähnelt dem Stirnrand.

Führungsschienenmontage

- ❖ *Dieses Handbuch beschreibt die Standard-Aluminiumschienen. Alternativ liefern wir (rostfreie) Stahlschienen. Die Installation ist nahezu identisch, wird jedoch nicht speziell beschrieben.*

Klemmen Sie die Schienen gegen die Seitenrahm und stellen Sie sicher, dass die Oberseite bündig mit dem Ladeboden abschließt.

Bringen Sie die Schienen mit den mitgelieferten M8-Schrauben und Muttern an. Verwenden Sie eine Schraube ungefähr alle 400 mm, abwechselnd hoch und niedrig. Verbinden Sie exakt 2 Schienen miteinander, um einen reibungslosen Übergang zu gewährleisten.

Verwenden Sie am Ende der Schiene 2 Schrauben übereinander.

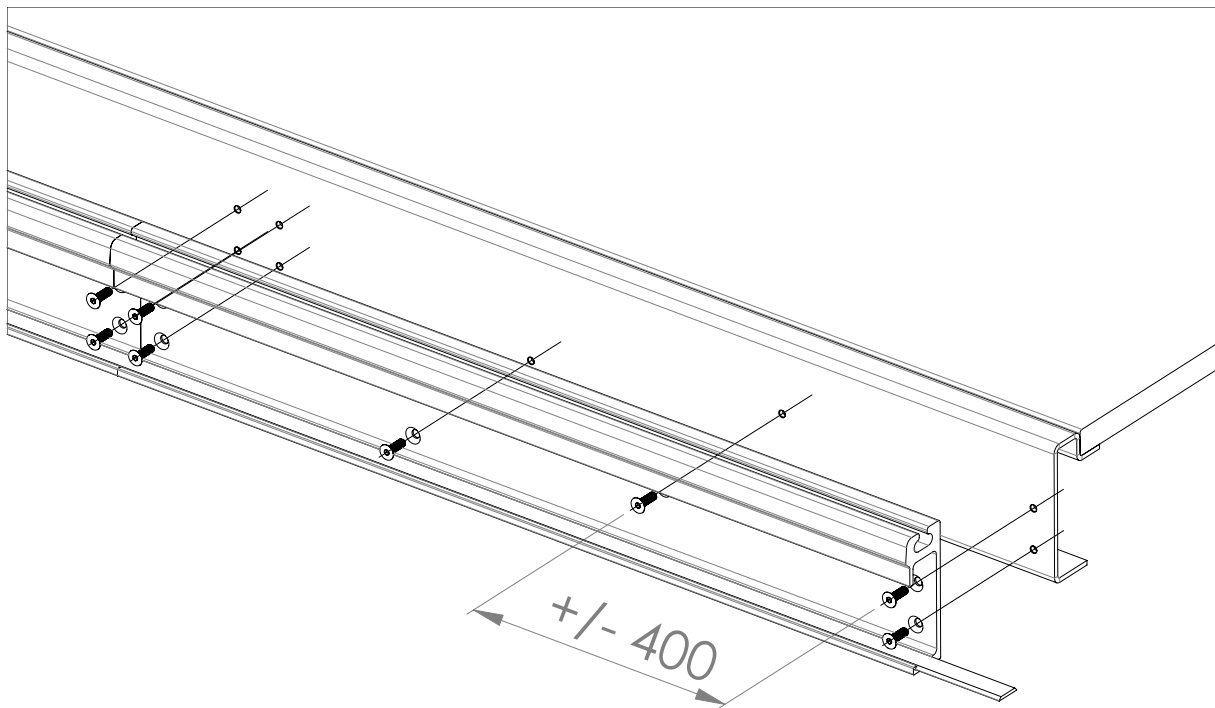

Schieben Sie anschließend den grünen Streifen hinein und achten Sie auf einen glatten Übergang. Befestigen Sie die Enden des grünen Streifens mit einer kleinen Schraube oder einem Niet.

Laufwagen Zusammenbau

Standard Doppeltwagen

Stellen Sie den linken und den rechten Wagen auf den Boden und verbinden Sie sie mit den stählernen Eckstücken. Decken Sie sie mit der schwarzen Plastikabdeckung ab. Die Stahllecken sind mit M8 x 12 Kegelschrauben befestigt.

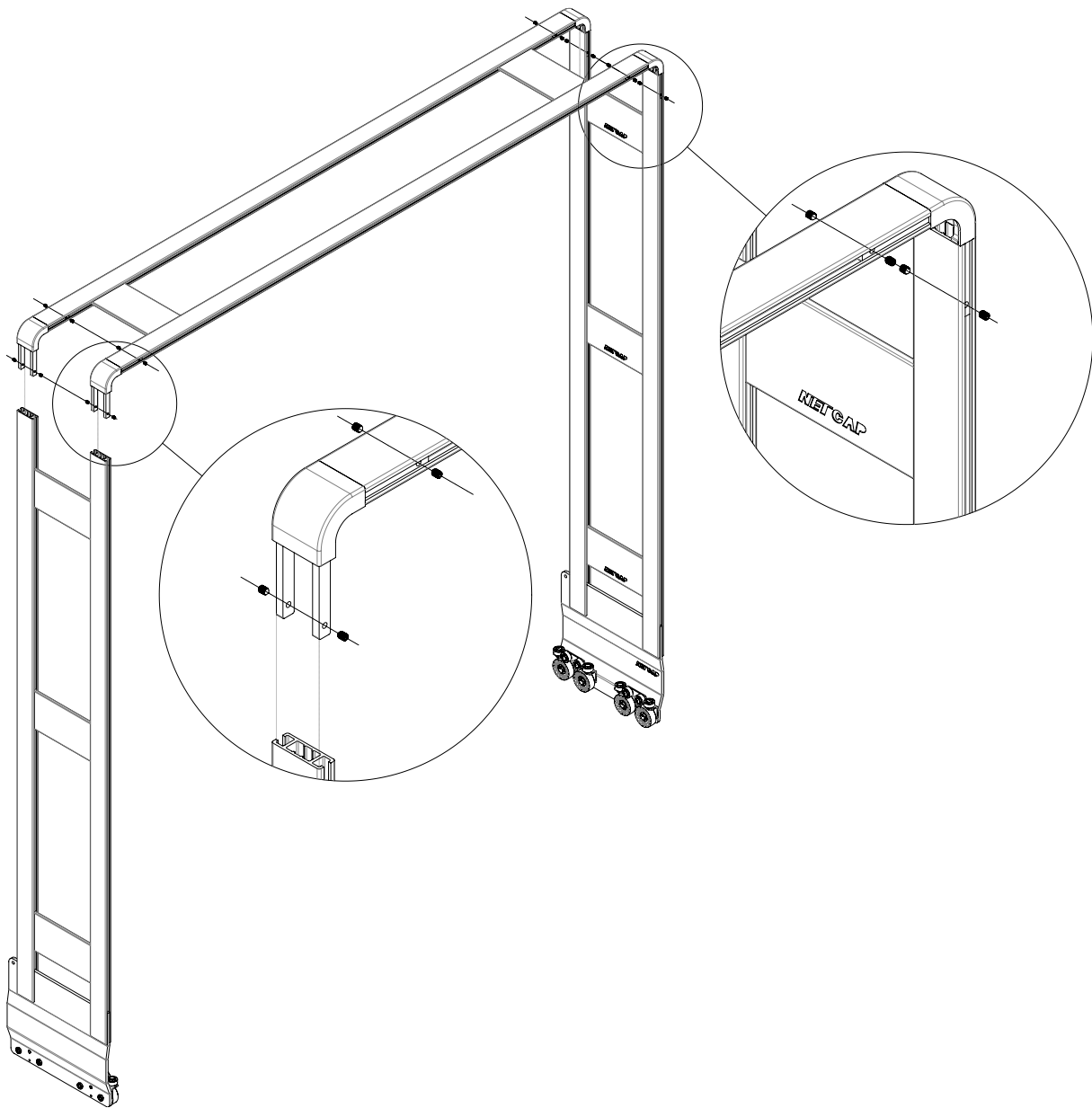

Extra hoher oder breiter doppelt Laufwagen

Wenn der hintere Laufwagen extreme Abmessungen hat und nicht mit einer hinteren Heckwand oder einem Portal verbunden ist, werden Stahlverstärkungen 400 x 400 mm mitgeliefert. Diese sollten während der Wageninstallation installiert werden und befinden sich im Herzen der Ecke.

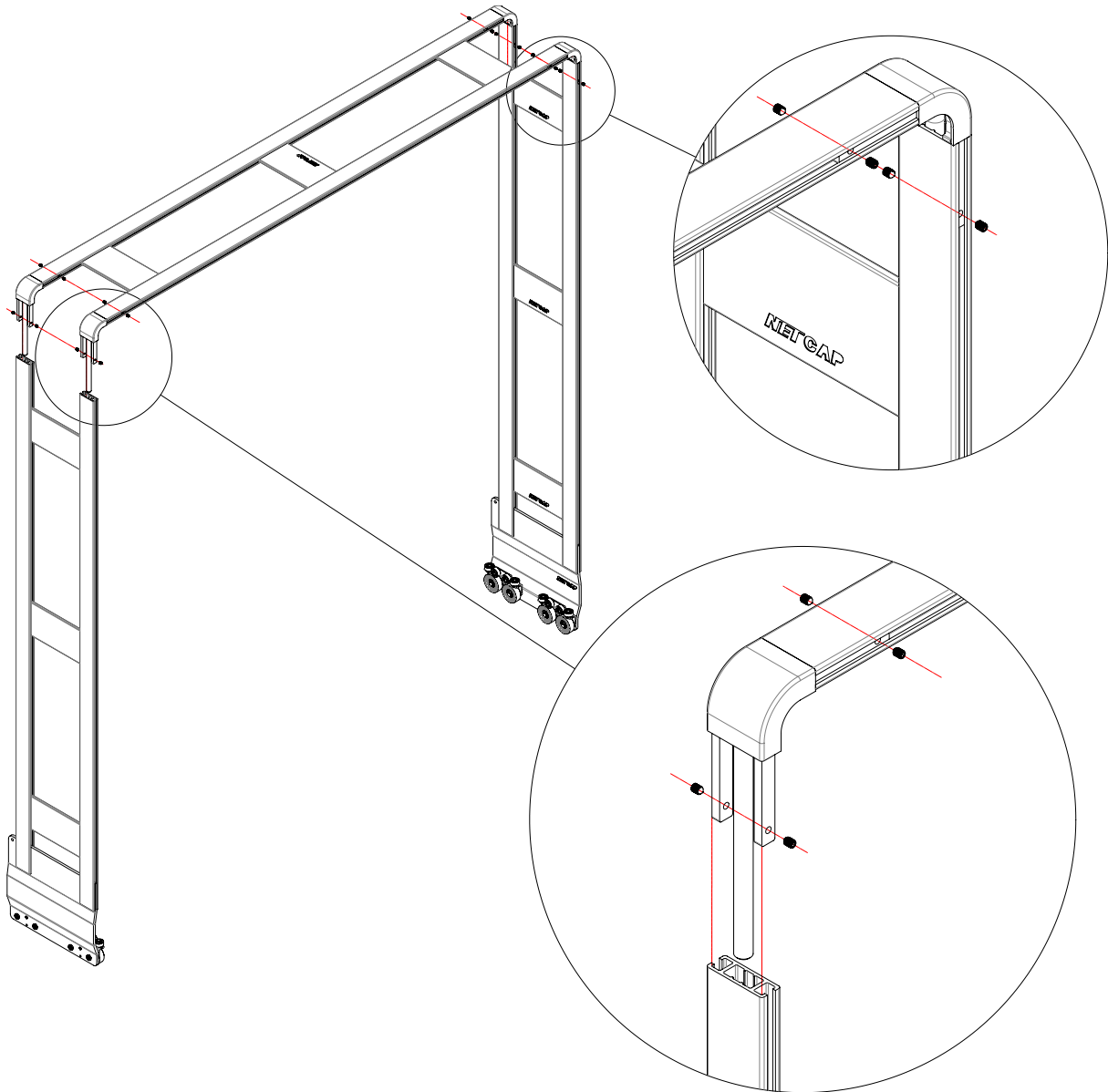

Laufwagen in der Schiene

Schieben Sie die Laufwagen in die Schiene. Tun Sie dies mit 2 Personen per Hand, Kran oder Gabelstapler.

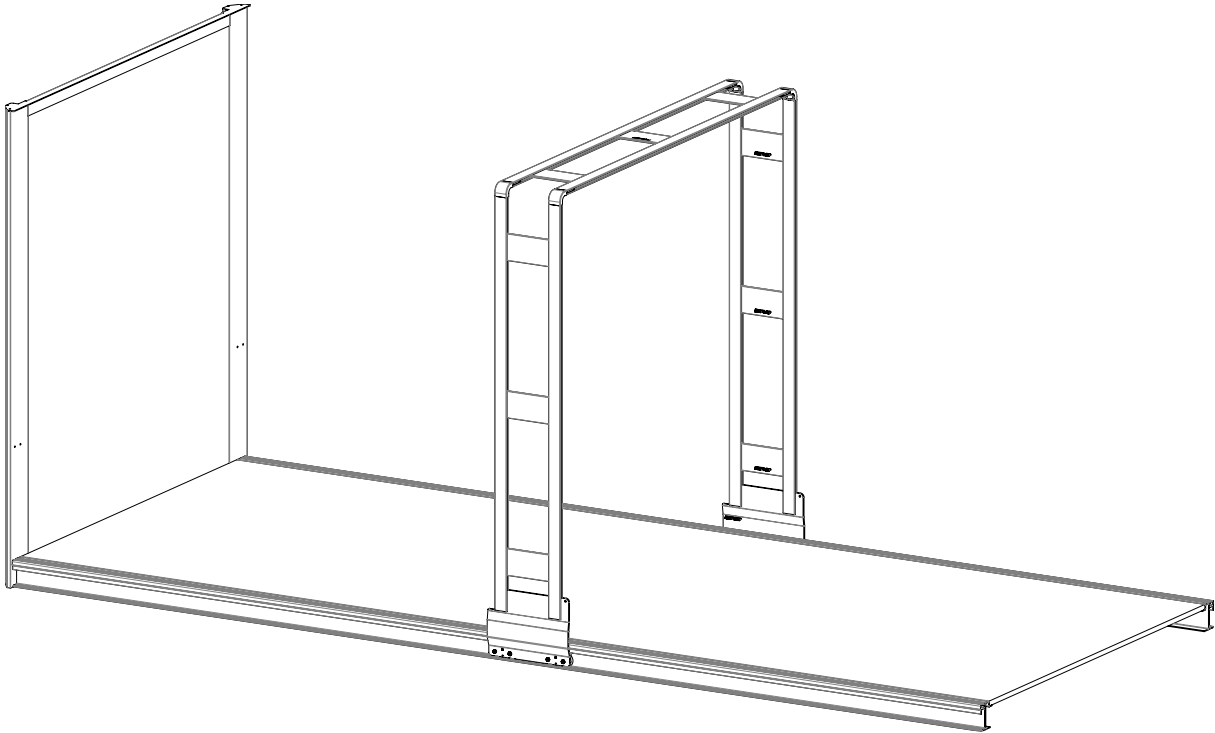

Positionieren Sie jeden Wagen ungefähr an der richtigen Position in der Schiene und blockieren Sie ihn, indem Sie einen langen M8-Bolzen in den Laufwagen stecken, der gegen die Schiene drückt.

Einzelwagen-Installation

Der Zusammenbau erfolgt wie bei Doppelwagen.

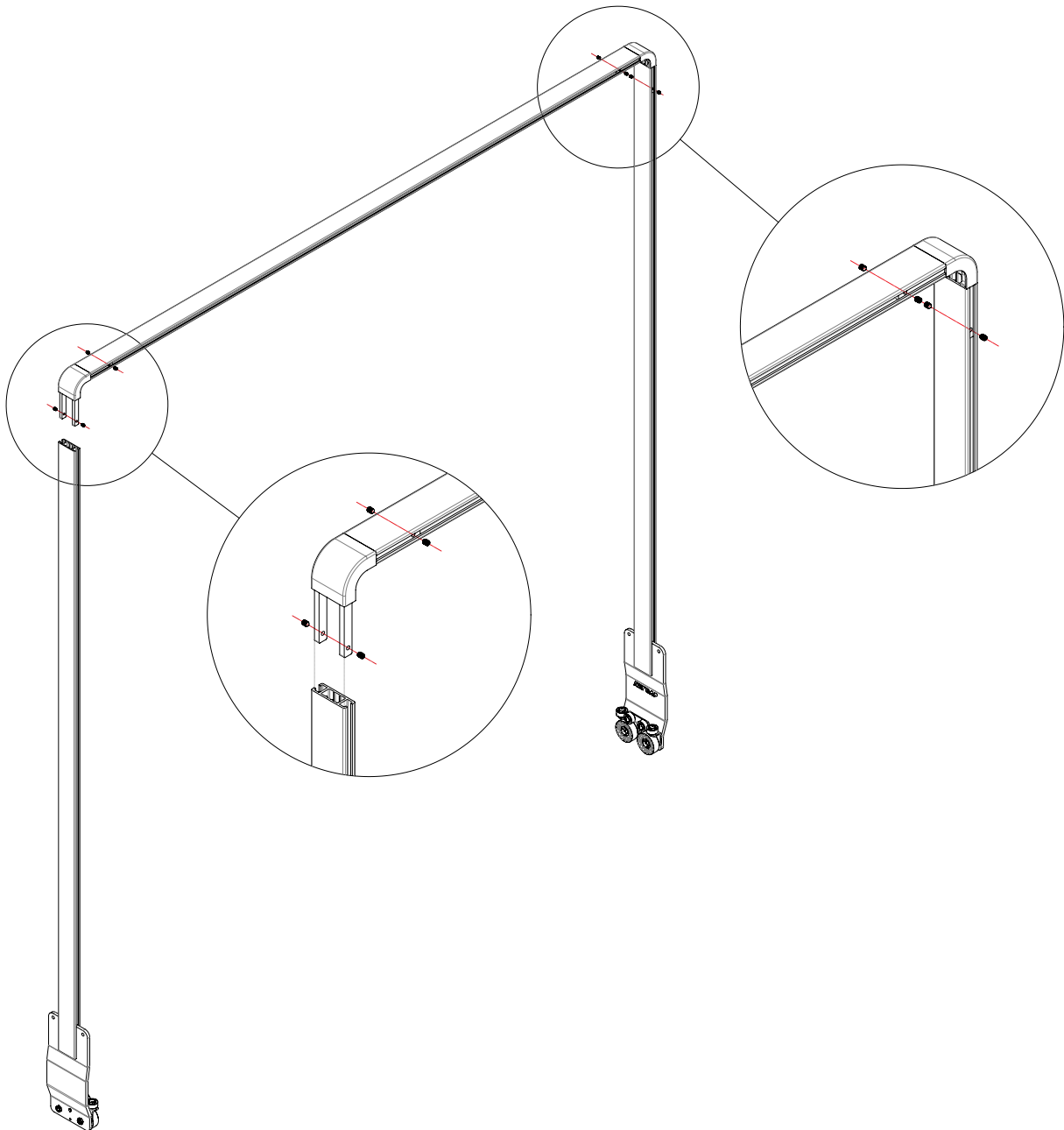

Scheren und Hebespiegeln

Installieren Sie 4 Scheren auf einem Dachprofil

Jedes Dachprofil sollte mit 2 Scherenverbindern unter Verwendung von Stahleckeilen und Kunststoffabdeckungen (wie sie für die Laufwagen verwendet werden) verbunden werden.

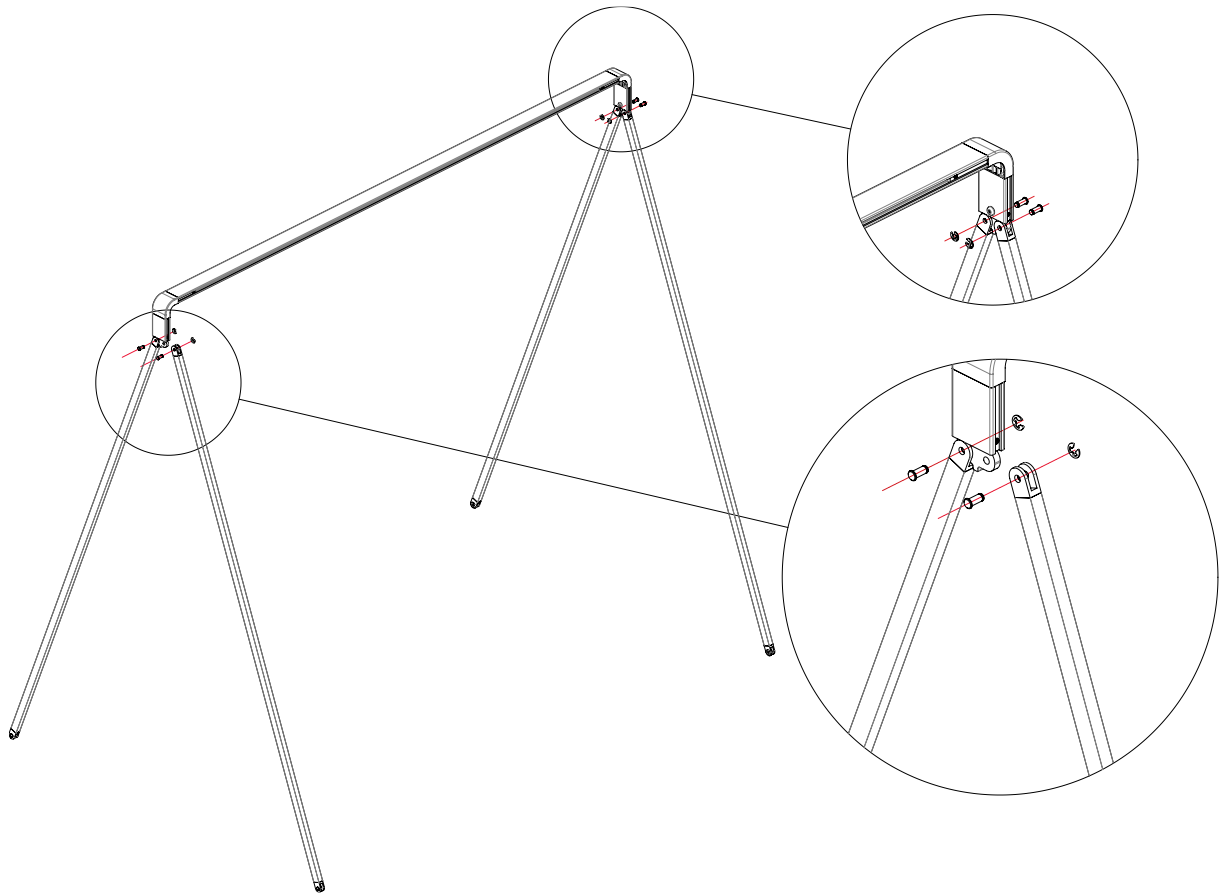

Hebespiegelmontage

❖ *Überspringen Sie diesen Abschnitt, wenn keine Hebebögen bestellt wurden.*

Verbinden Sie die beiden Seiten des Hebebügels $\varnothing 25$ mit einem Hebebügel $\varnothing 25$, Dachteil, indem Sie die Eckstücke einsetzen und mit M8 x 20 Kegelschrauben sichern.

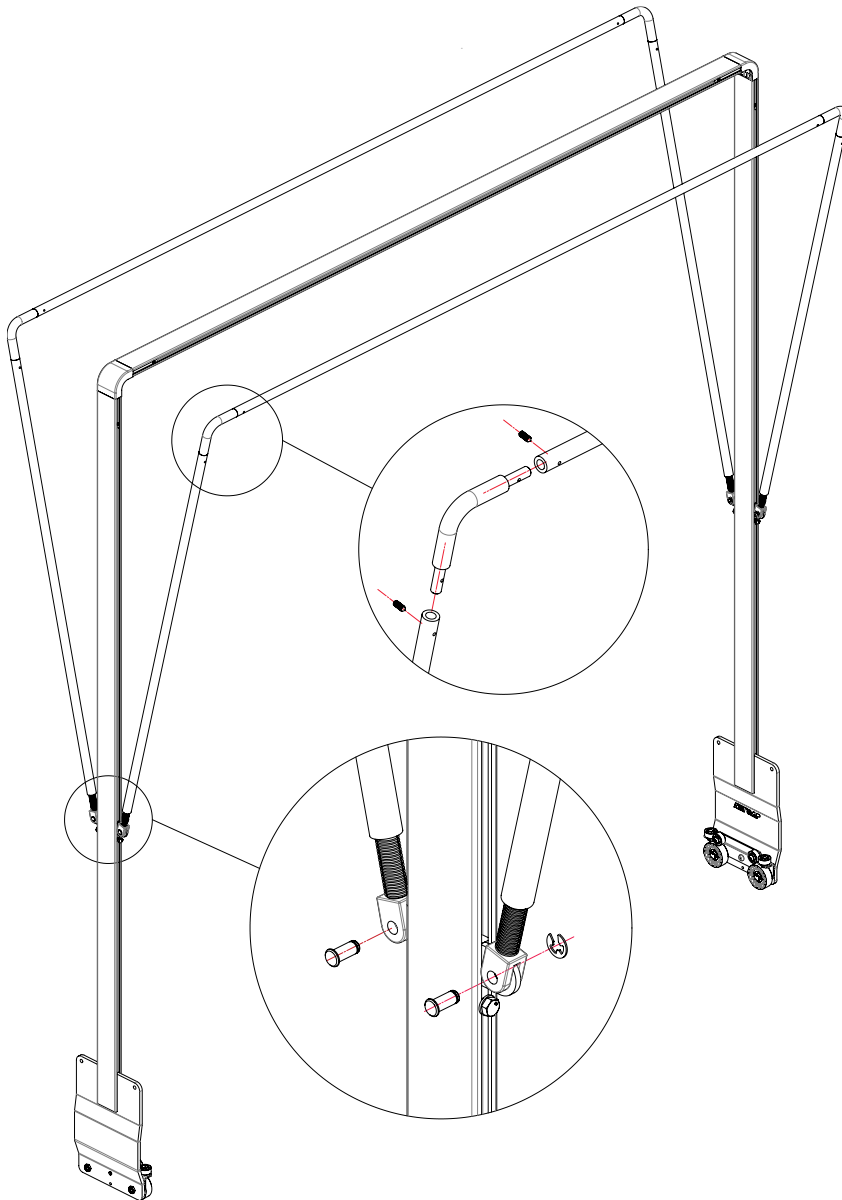

Verbinden Sie jeden zusammengebauten Hebespiegel an den vorinstallierten Halterungen mit einem Edelstahl Bolzen mit Nut und Halter.

Scherensystem zwischen den Laufwagen

Installieren Sie die Scherensysteme zwischen den einzelnen Laufwagen

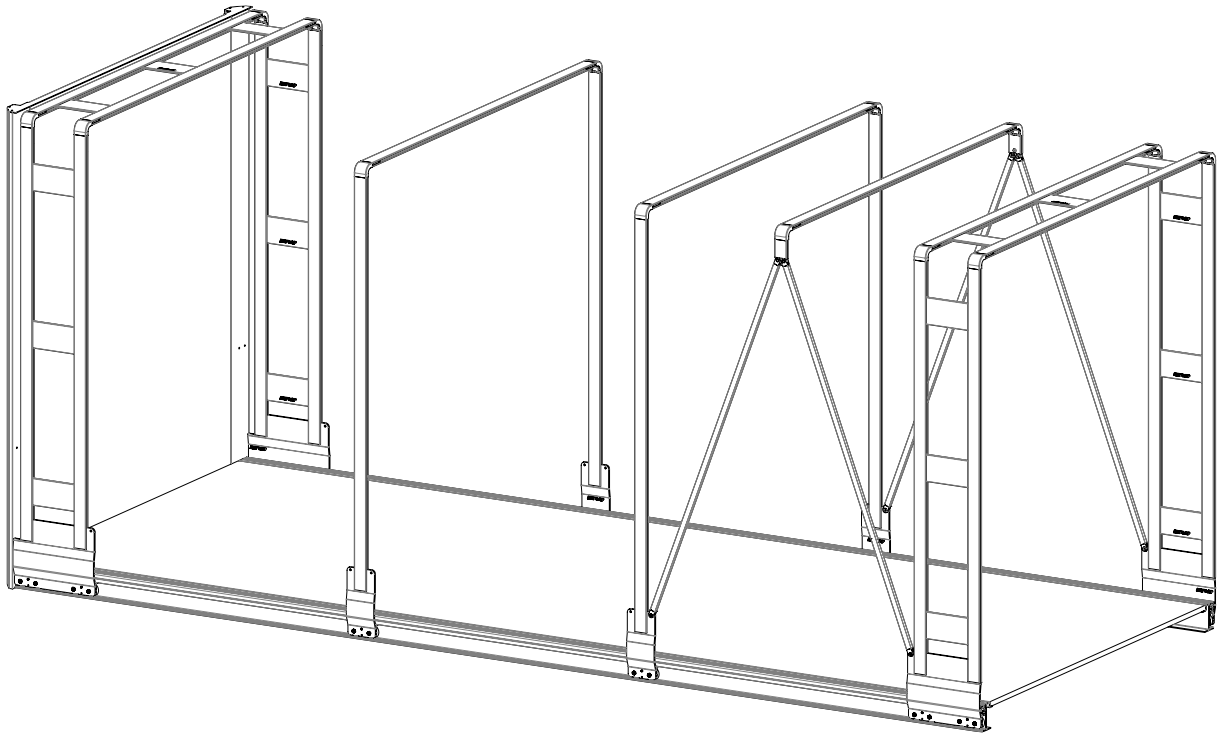

Führungsschiene Ende

Laufwagenblocker

Schieben Sie jetzt die mitgelieferten Wagenblocker ein. Genaue Positionen können ermittelt werden, wenn das System fertig ist.

Übertotpunkt Schienenblockierungen

Wenn der hintere Laufwagen über Übertotpunktverriegelungen verfügt, montieren Sie jetzt die Schienenblockierung, indem Sie sie oben auf die Schiene schieben.

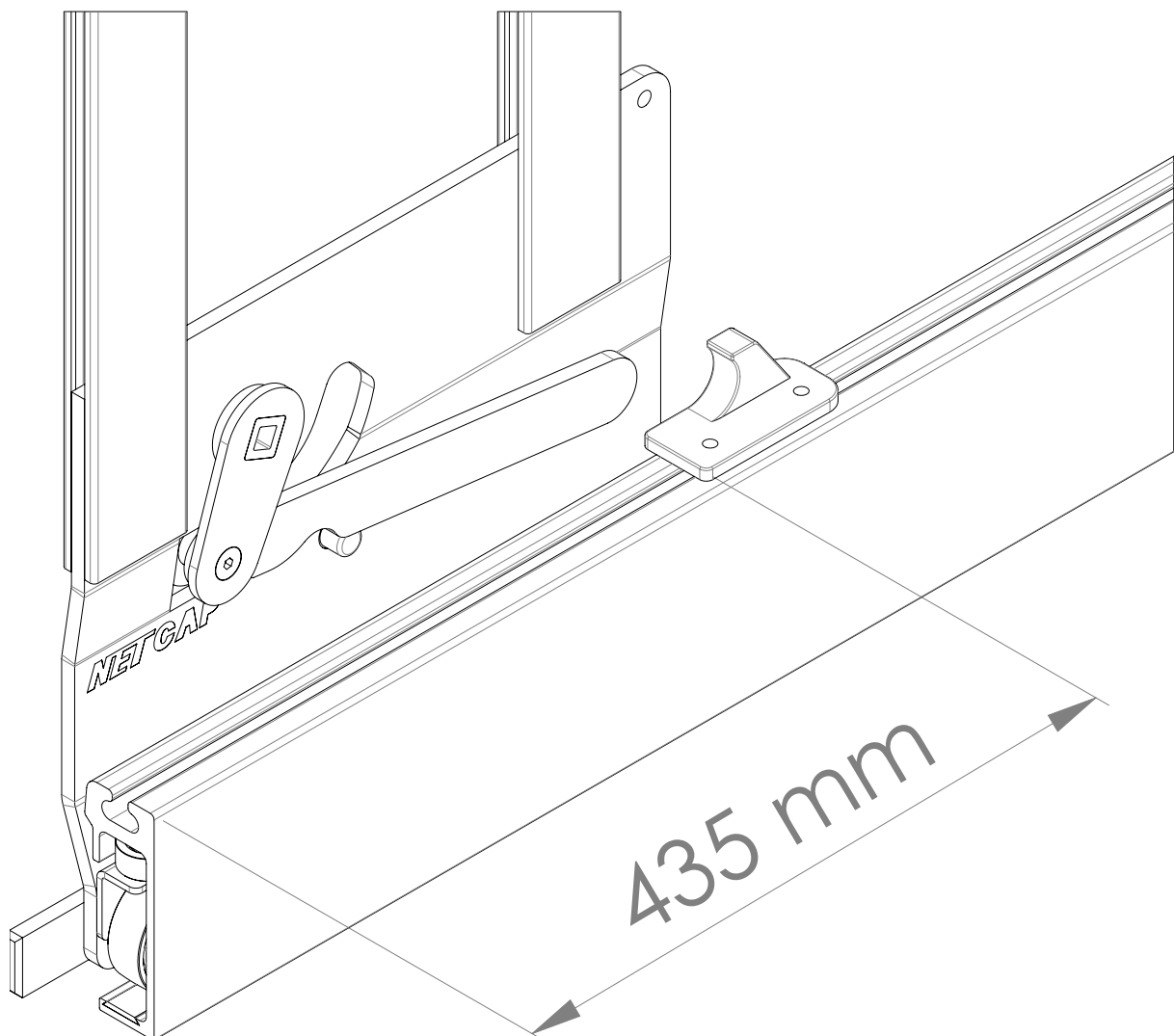

Schienenendplatten

Bringen Sie nun die mitgelieferten Aluminiumplatten an der Rahmenrückseite an, damit das System nicht ausrollt. Wenn die Hecklaufwagen Übertotpunktverriegelungen hat, vergewissern Sie sich dann, dass die Kantenschutzstreifen auf dem Laufwagen richtig durch das quadratische Loch geht.

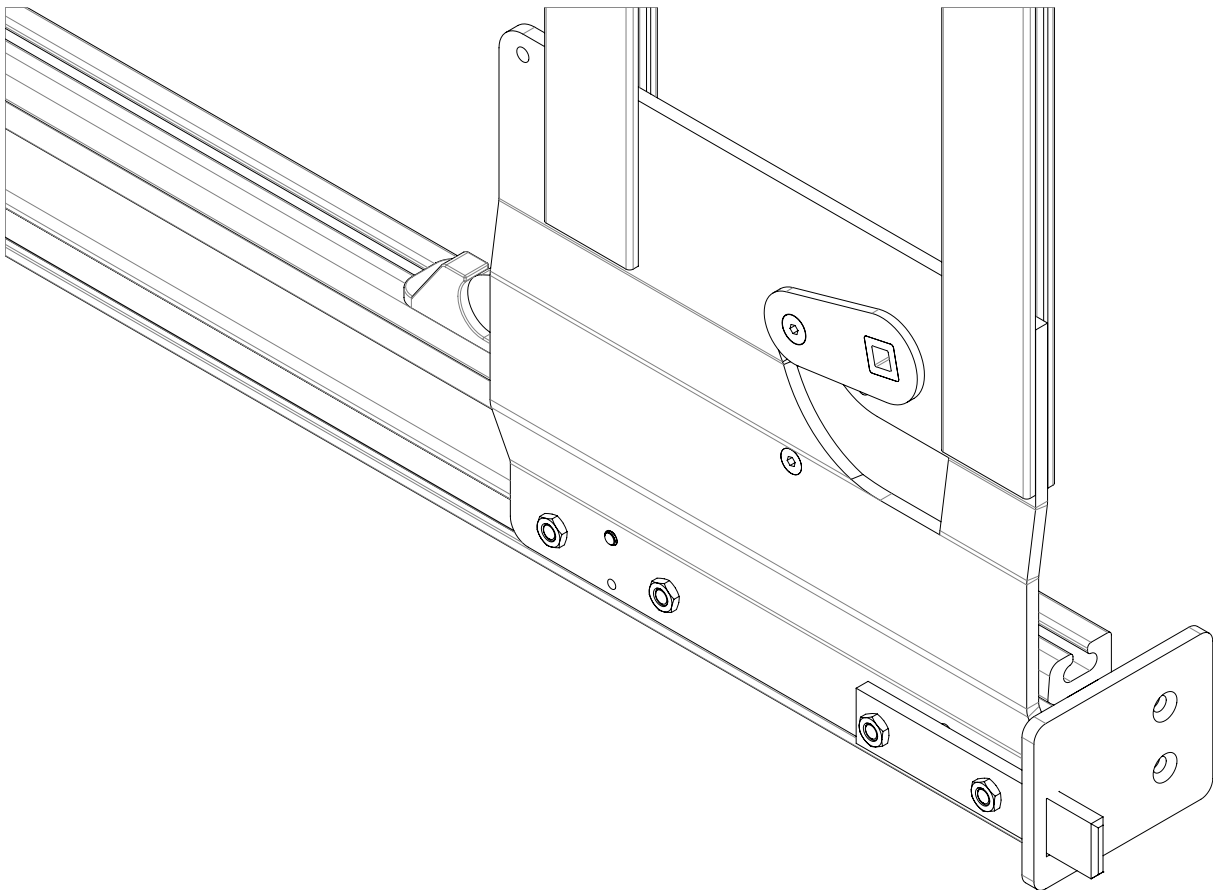

Rungen

Wenn 81x51mm Stangen verwendet werden, um die Rückseite zu spannen, stellen Sie sicher, dass die Rung Taschen gemacht sind und platzieren Sie die Rungen in.

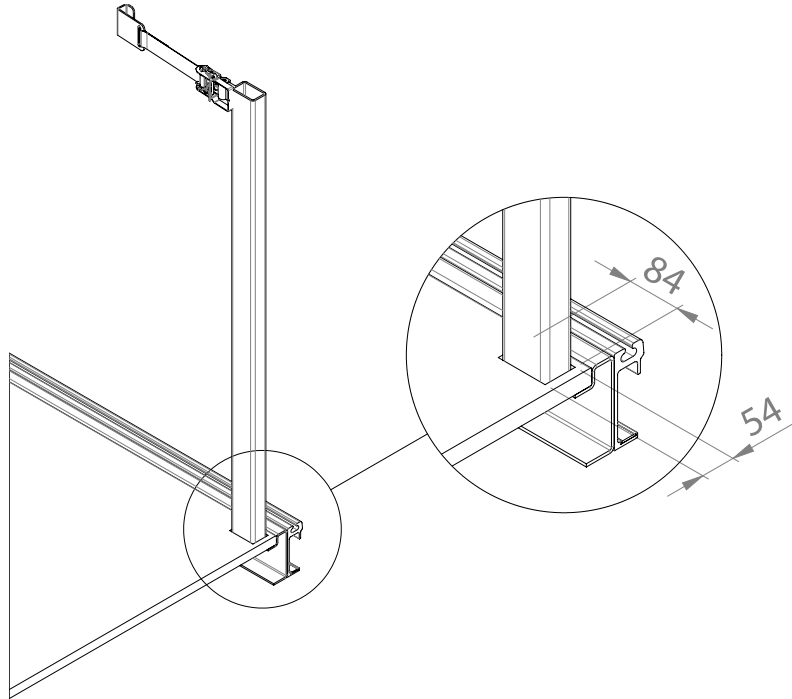

Planenmontage

Holzbrette auf System

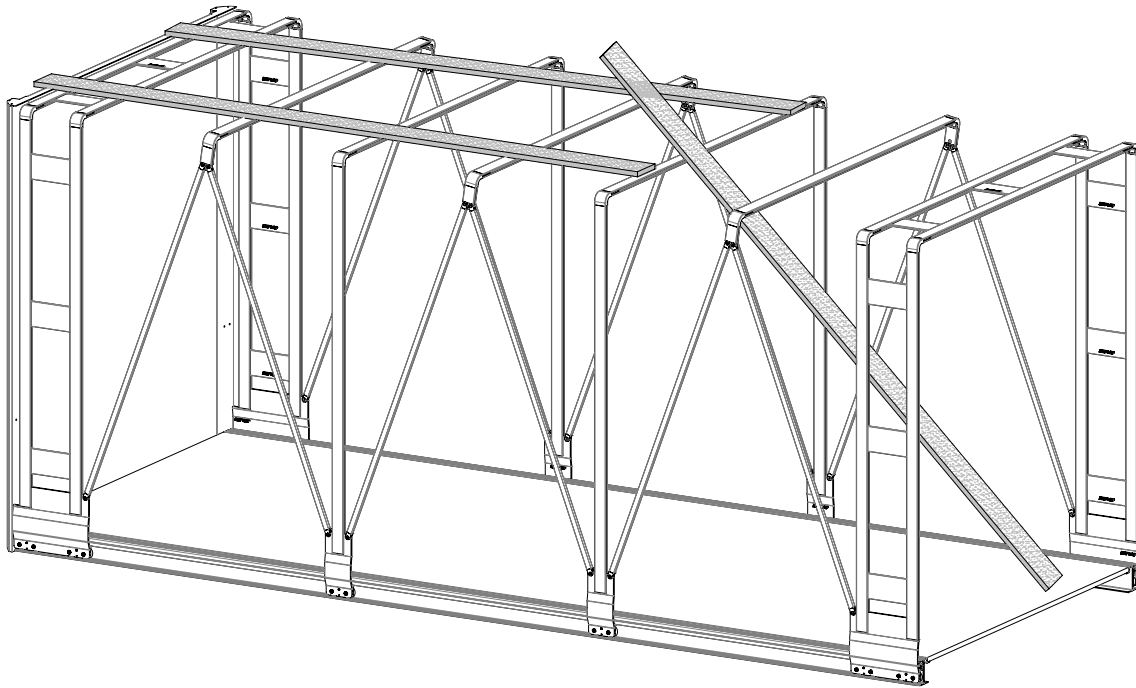

Die Platte mit dem Gabelstapler auf die Vorderseite des Systems legen (die Rolle ist mindestens Systembreite)

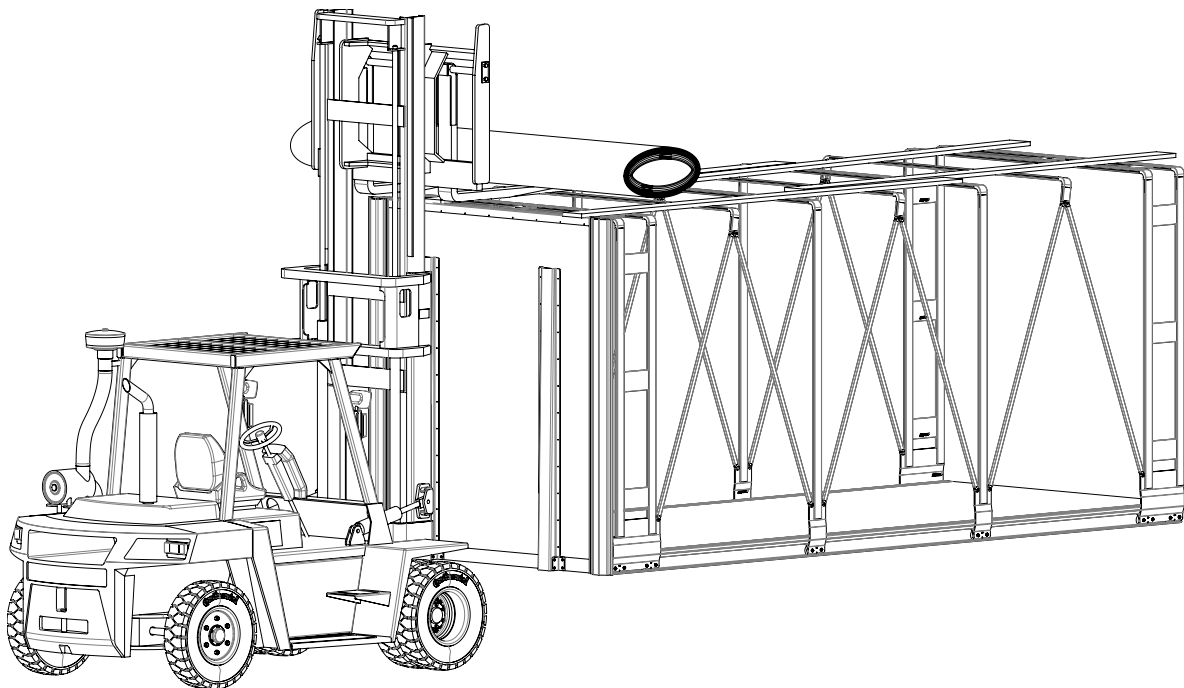

Plane nach hinten rollen

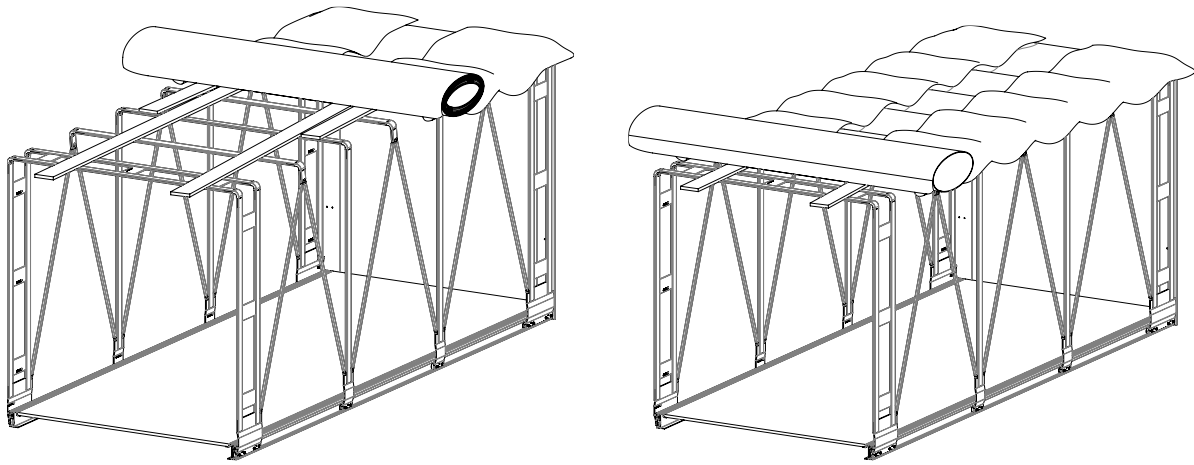

Beide Planenseiten herunterklappen

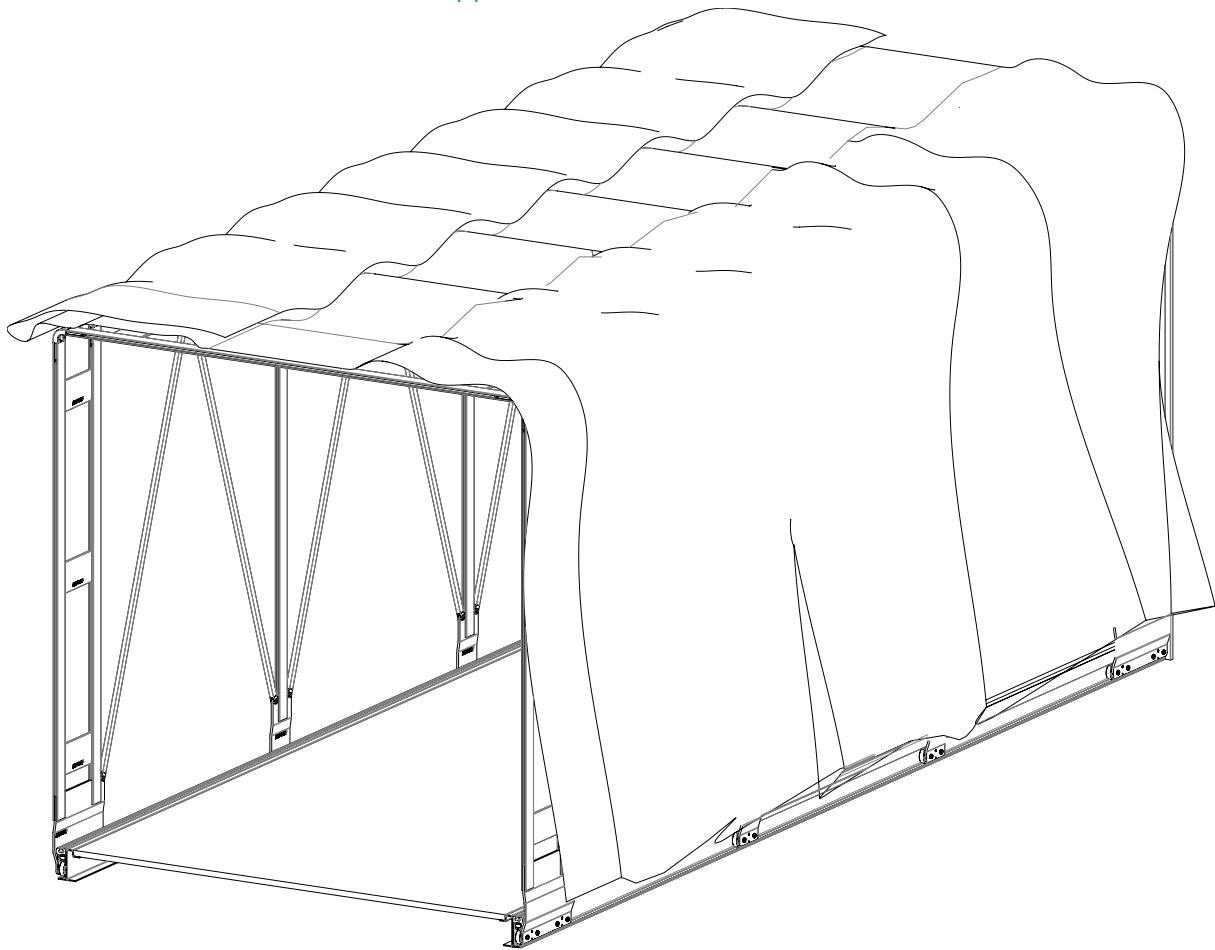

Gummi in Netcap Gummi/Keder-Profil ziehen:

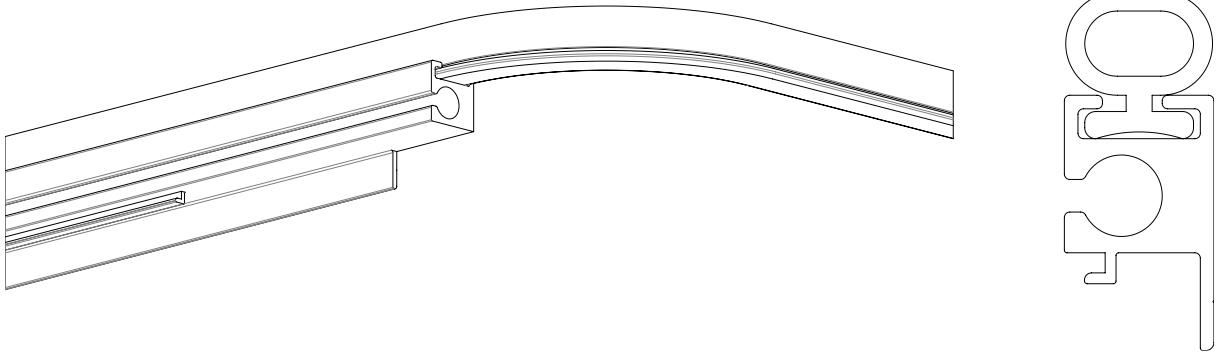

Netcap Gummi/ Keder-Profil über Keder in Plane (seitlich und oben) ziehen

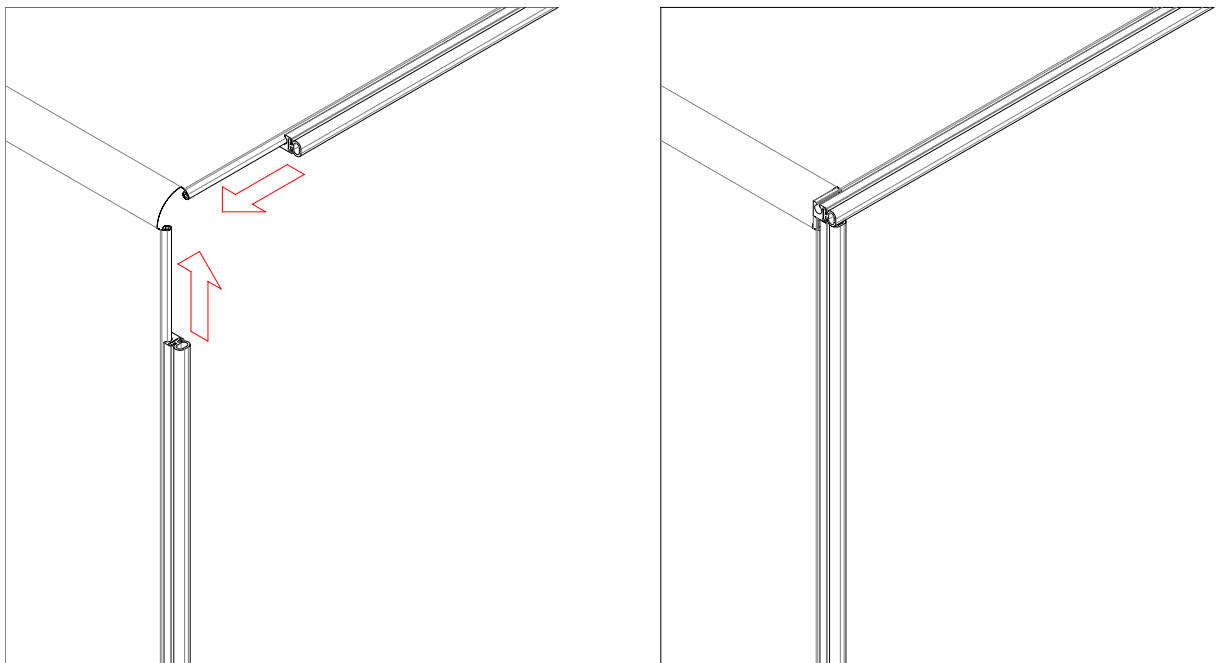

Klicken Sie in das Gummi/Keder-Profil und Niete fest

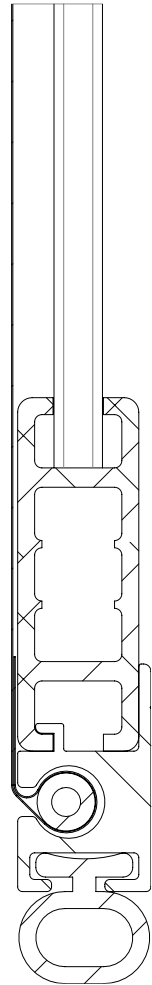
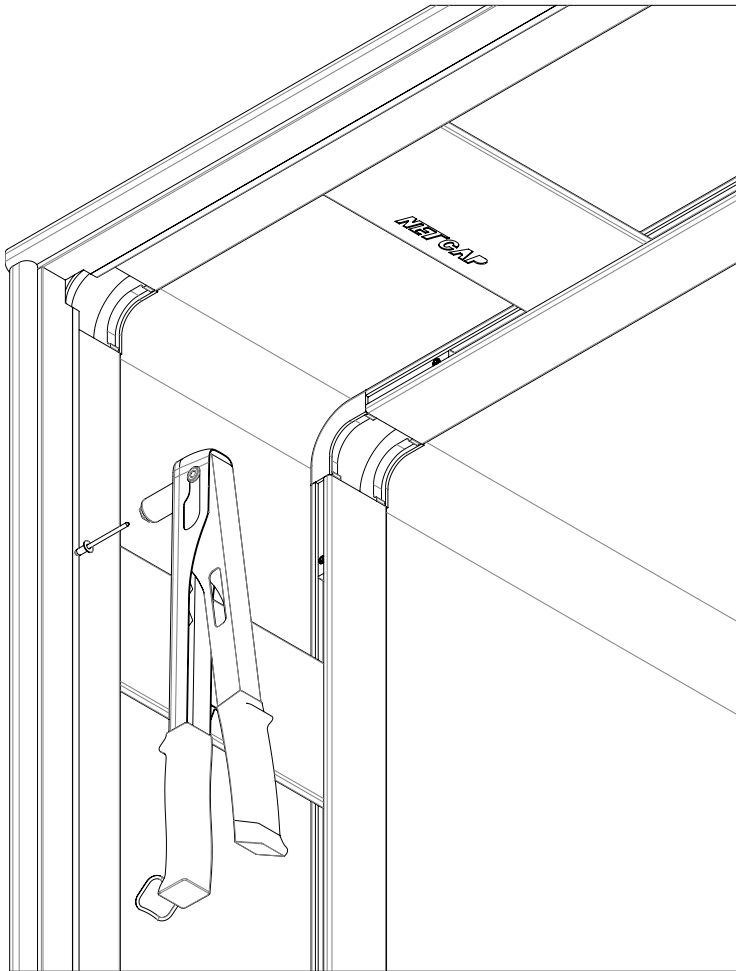

Löcher in die Plane schneiden, für Quicklocks

- ❖ *Wenn Spanner am Kopfteil, überspringen Sie dies und gehen Sie zu Abschnitt: Installieren Sie Ihre Spanner*
- ❖ *Wenn kein vorderer Wagen verwendet wird, überspringen Sie dies und gehen Sie zu Abschnitt: Wenn kein vorderer Laufwagen verwendet wird*

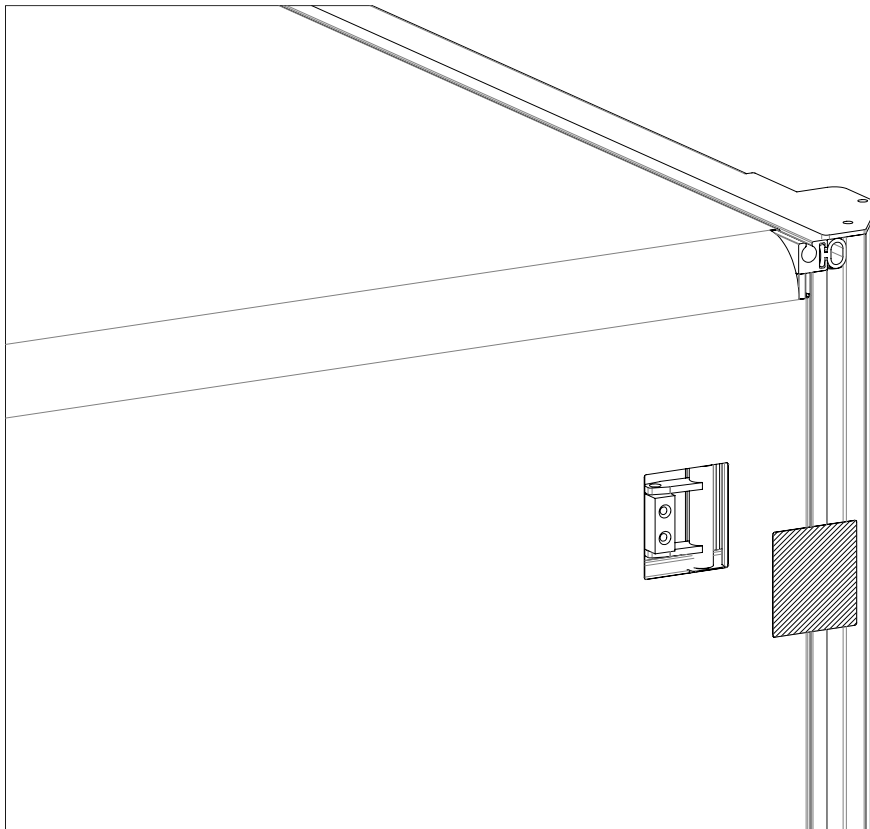

Quicklock Platten festschrauben

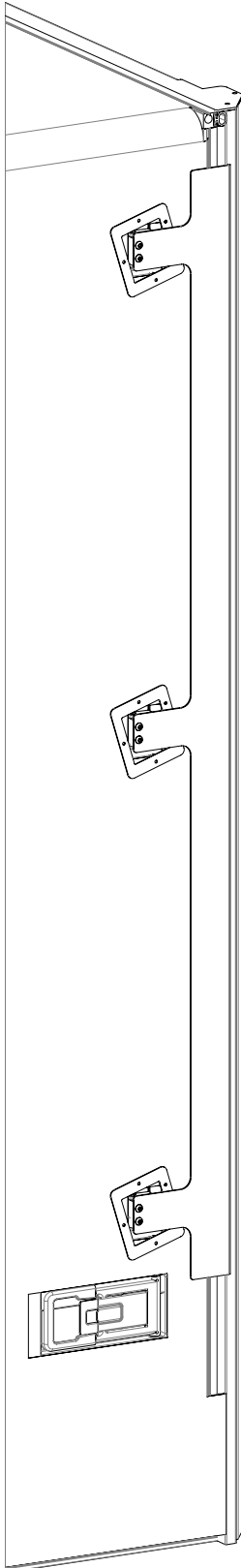

Plane hinten sehr gut festziehen

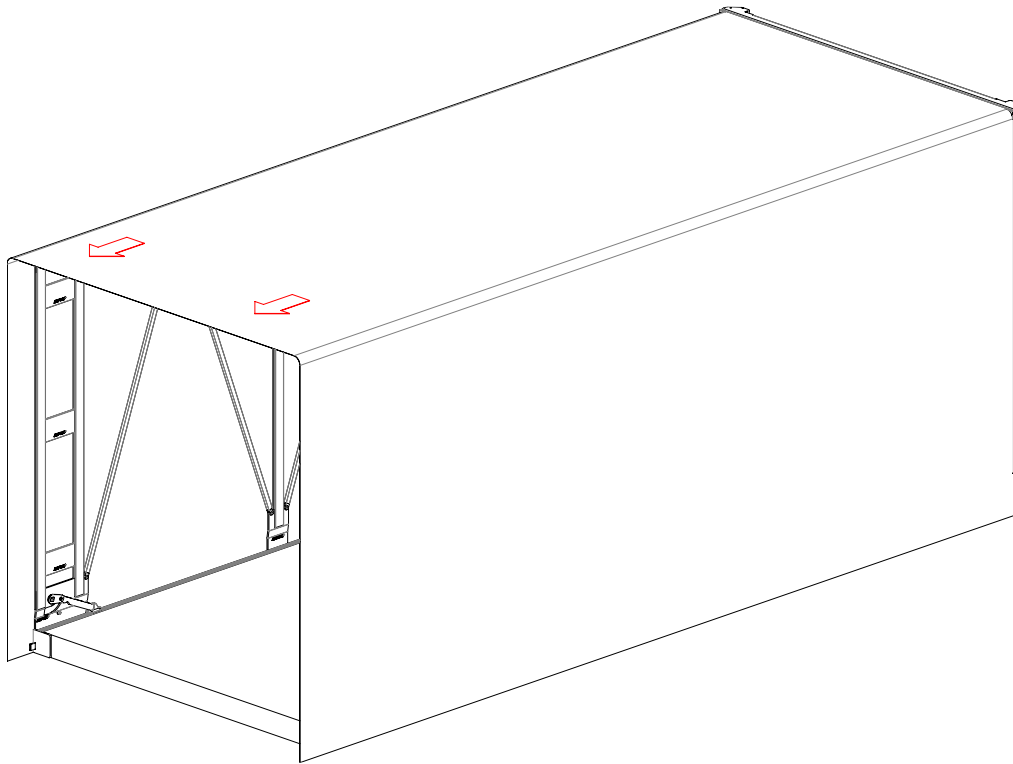

Rollplane gegen Profil auf Dach legen und nieten

Achtung! Bevor Sie mit dem Nieten beginnen, klemmen Sie zuerst die Plane mit Schraubzwingen fest, verriegeln Sie den hinteren Laufwagen und prüfen Sie, ob das Dach straff und faltenfrei ist.

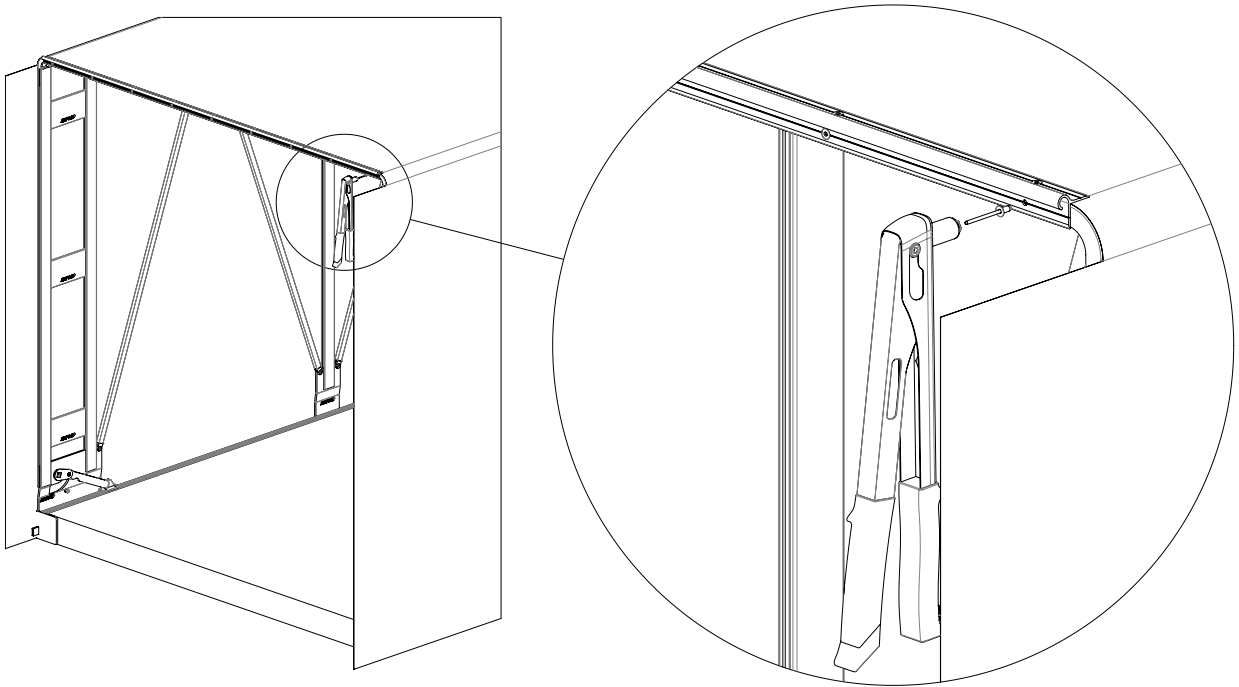

Vermeiden Sie beim Montage auf ein Sattel-Auflieger das Herunterhängen der vorderseite, indem Sie den Auflieger auf einen Palettenstapel stellen und die Sattelstützen etwas vom Boden abziehen.

Das L-Profil 25x25x2 über die doppelte Lage in die Planenseiten legen und nieten

Achtung! Bevor Sie mit dem Nieten beginnen, klemmen Sie zuerst die Plane mit Schraubzwingen fest, verriegeln Sie den hinteren Laufwagen und prüfen Sie, ob der Seite straff und faltenfrei ist. Auch gut nach unten ziehen!

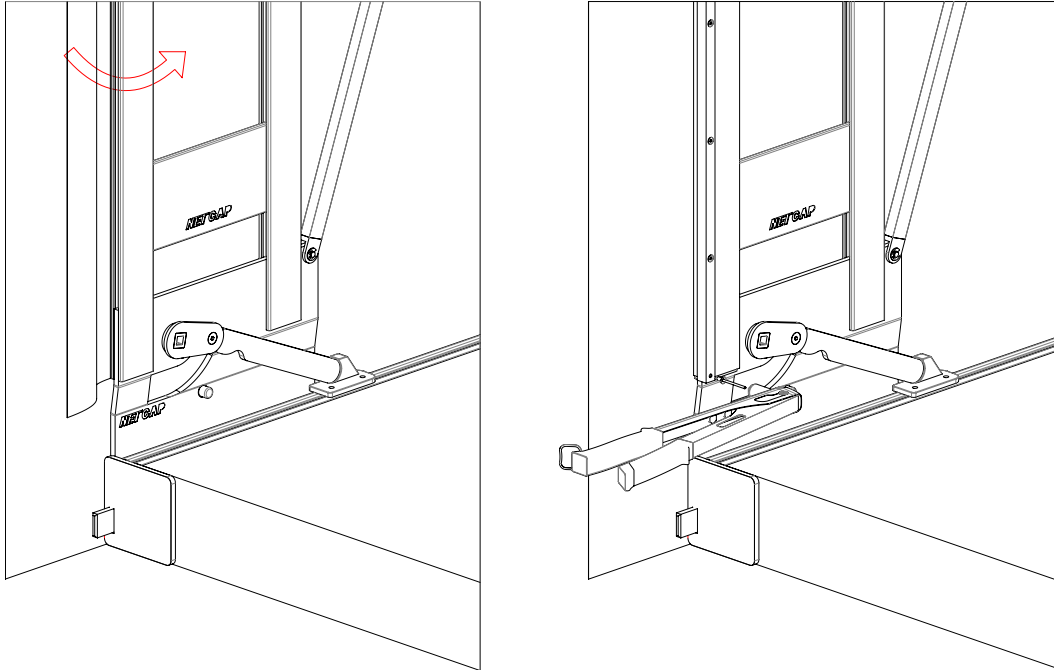

Alternativ: flache streife 25x2 außen am Dach und an den Seiten anbringen und nieten

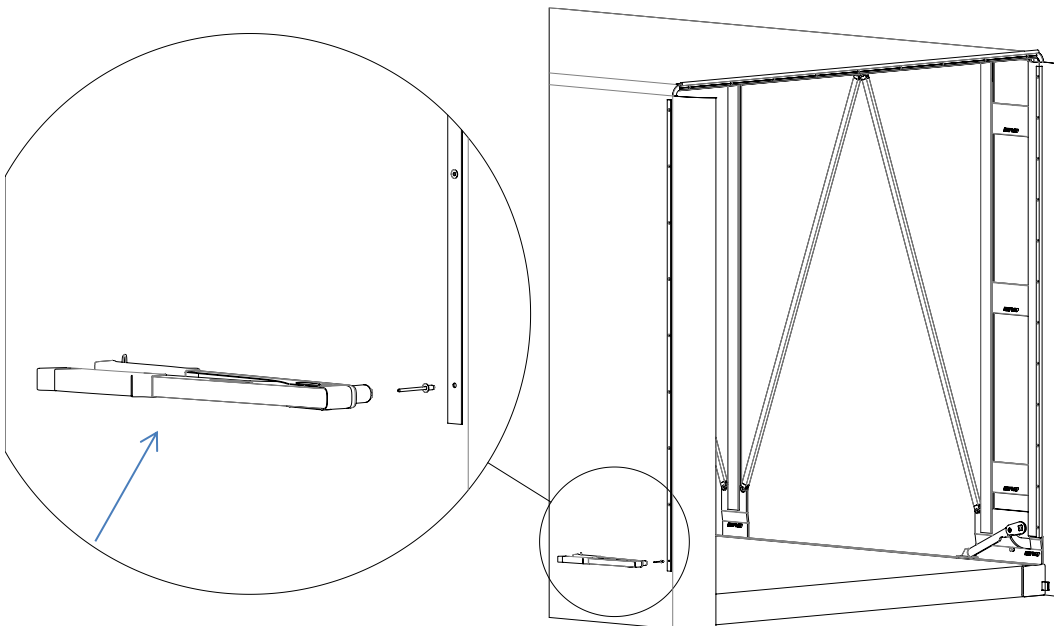

Rollplane in Gegenprofil bringen

Schieben Sie es ganz auf die andere Seite

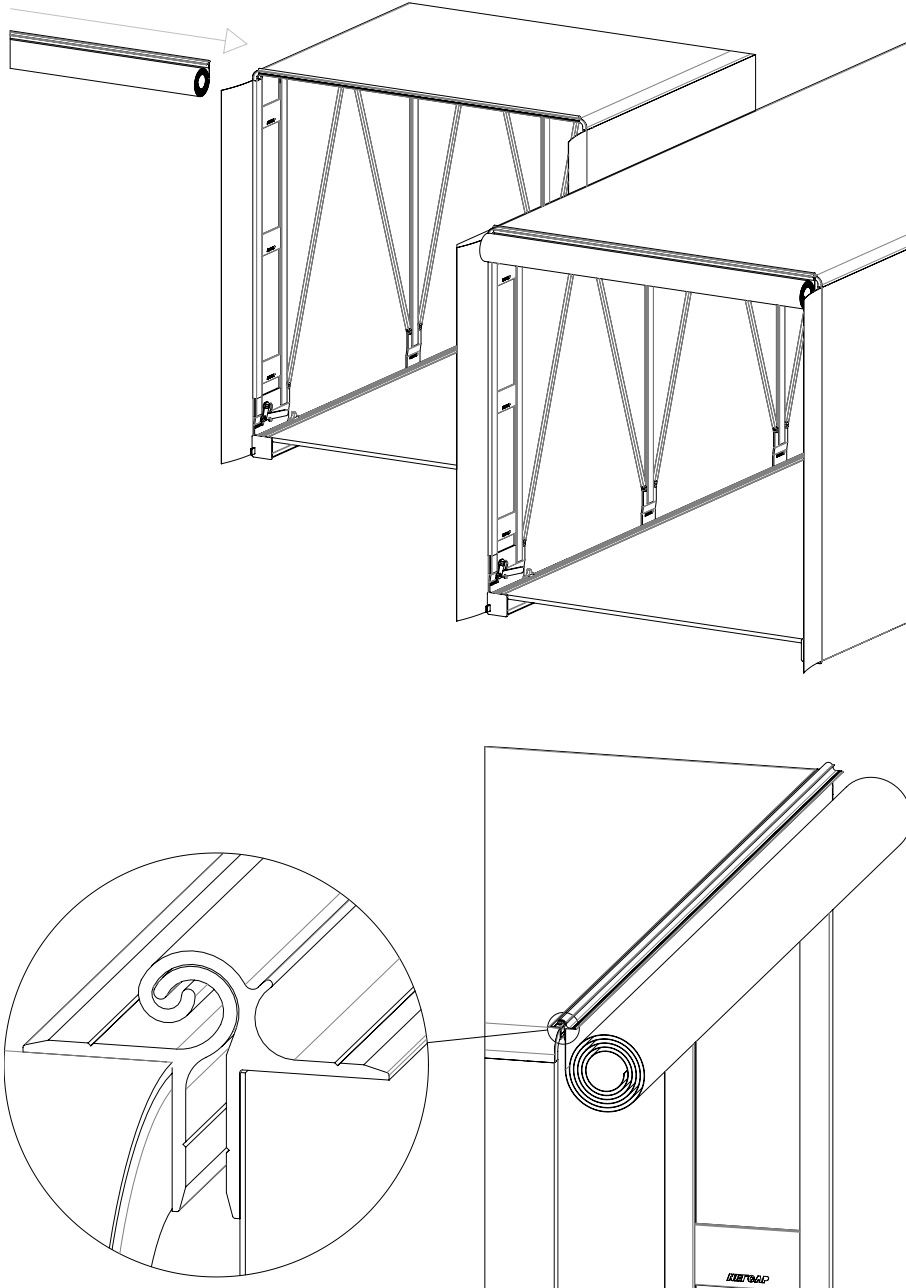

Türmontage

Stahlprofile für die Türmontage installieren

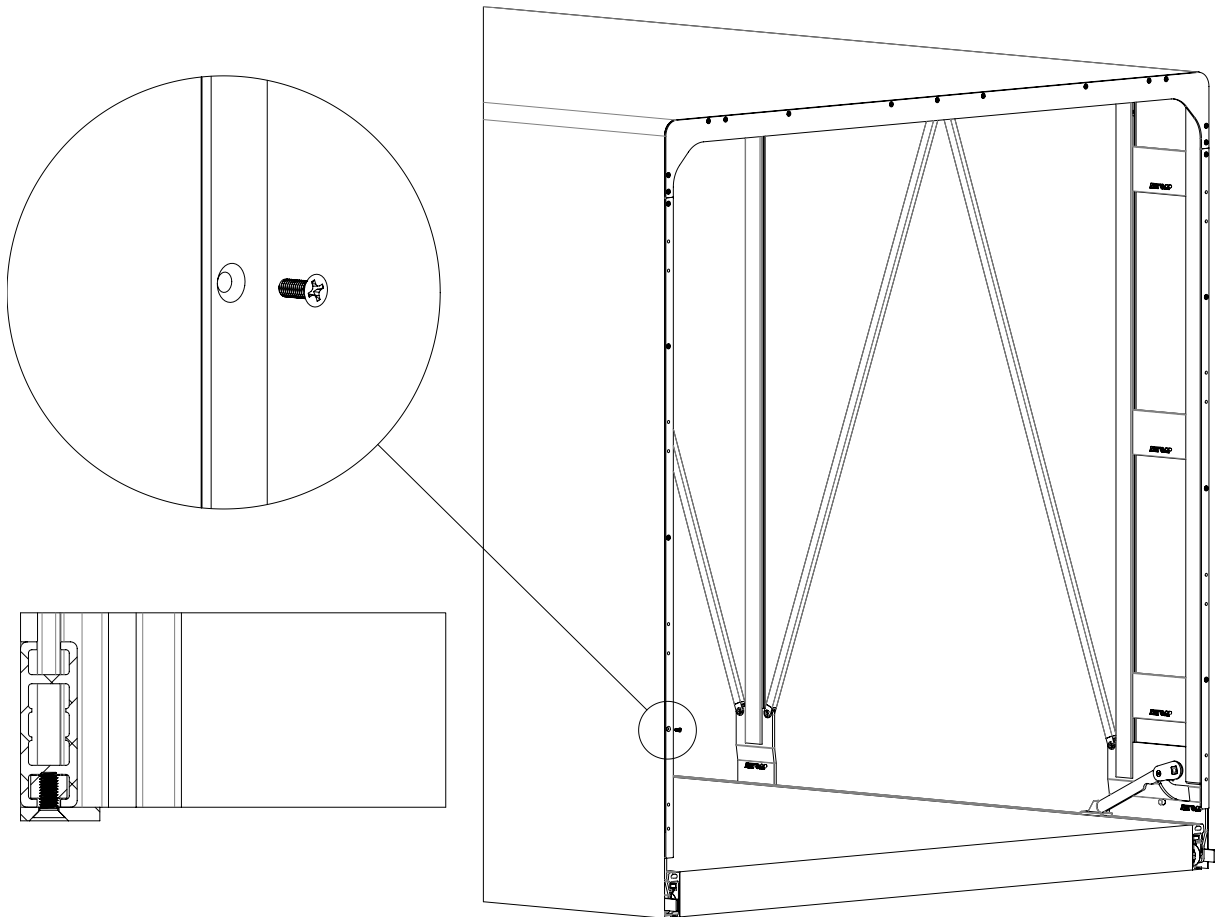

Scharnier-Gegenprofile am Wagenboden montieren

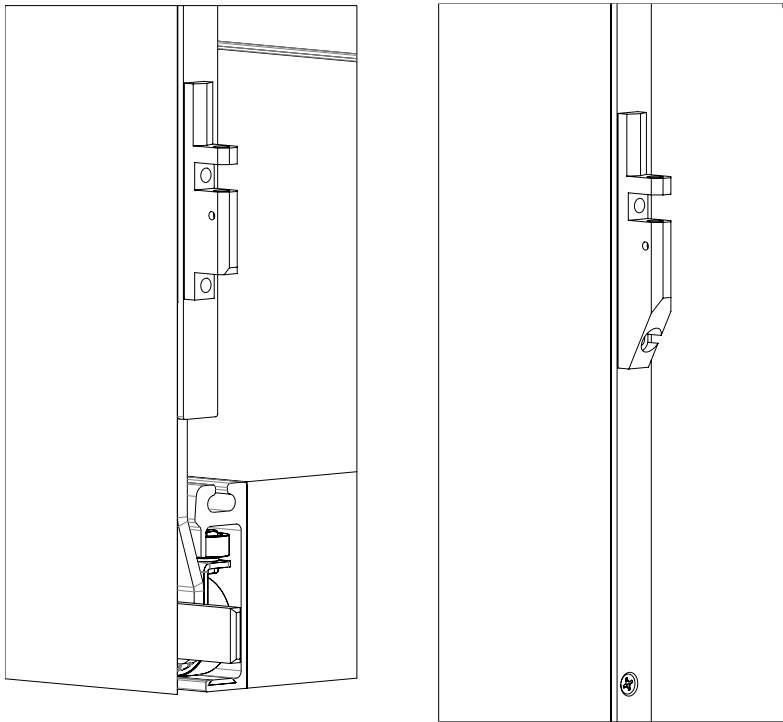

Türen einhängen

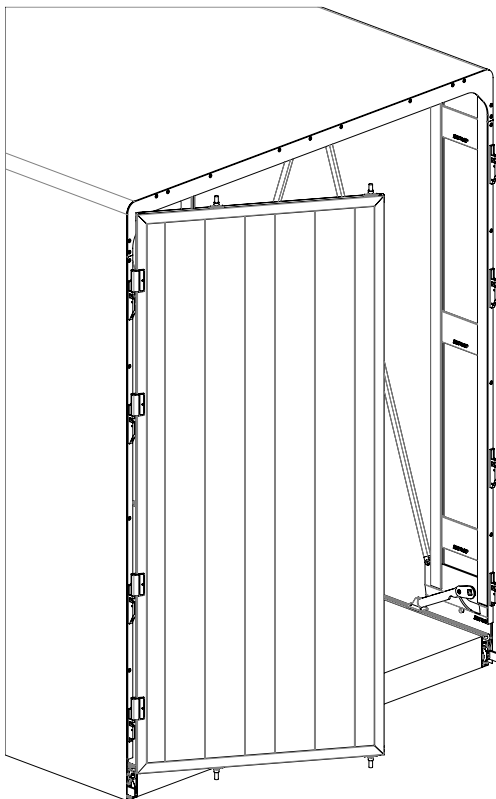

Wenn keine Quicklocks vorne sind:

Installieren Sie die Plane, wenn Sie Planenspanner verwenden

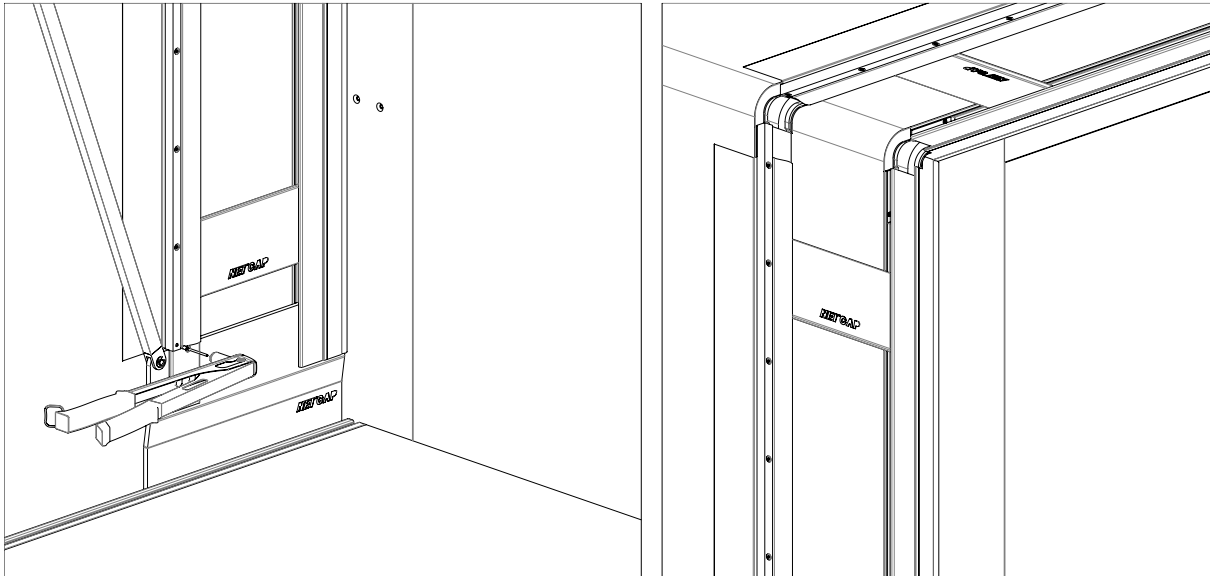

Ziehen Sie die Innenklappe um den zweiten Pfosten und legen Sie ein 25x25x25 L-Profil darüber. Niet es. Links, rechts und auf dem Dach.

Befestigen Sie die Spanner vorne am Netcap Stirnwand

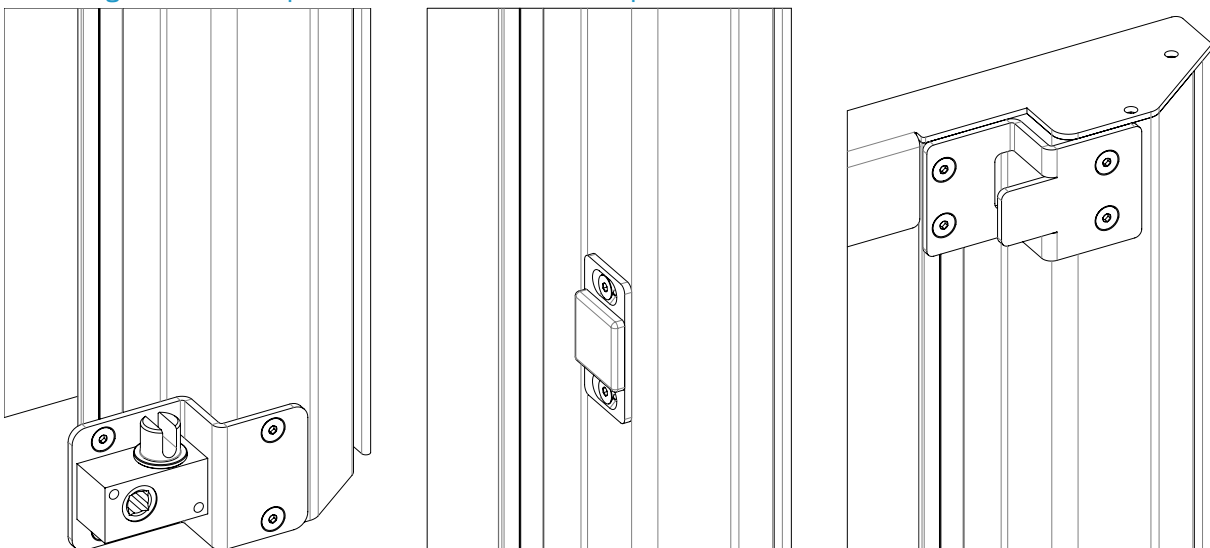

Wenn Sie Ihre eigene Stirnwand verwenden

Installieren Sie Ihre Spanner:

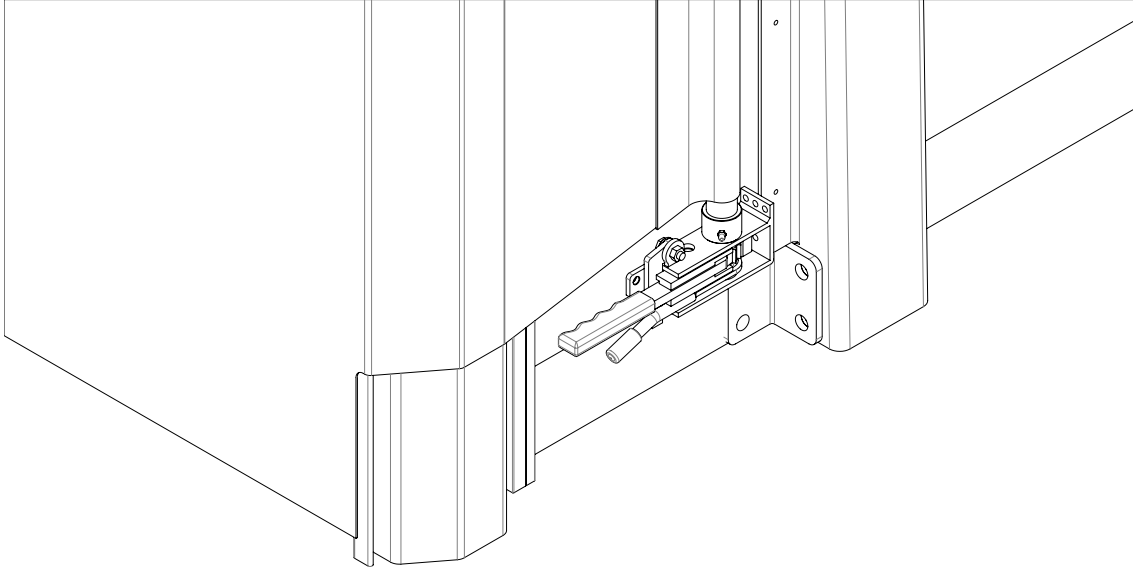

Machen Sie Ausschnitte in der Plane oben und unten

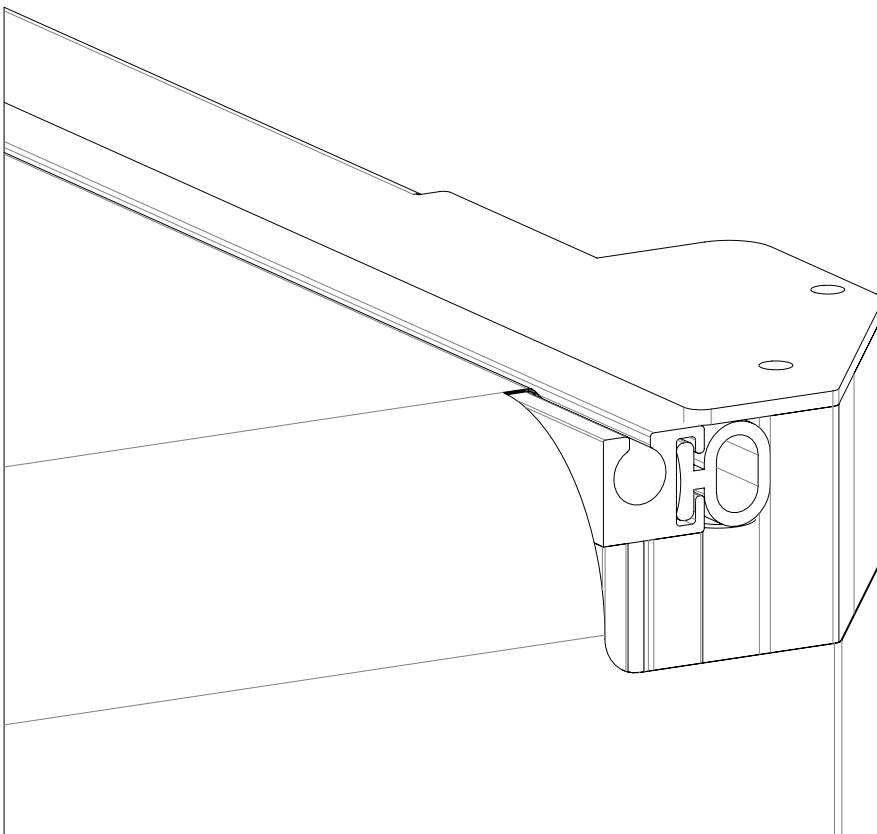

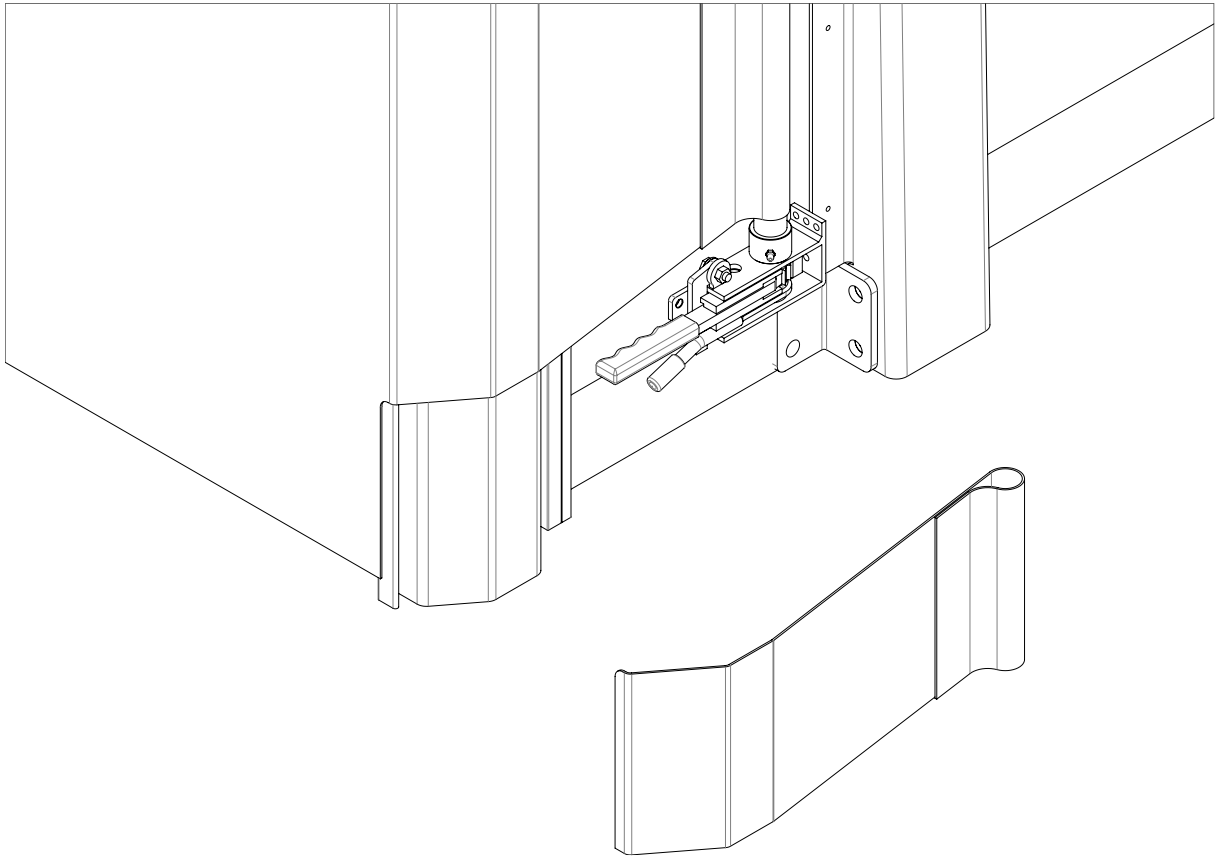

Plane senkrecht spannen auf jede Laufwagen

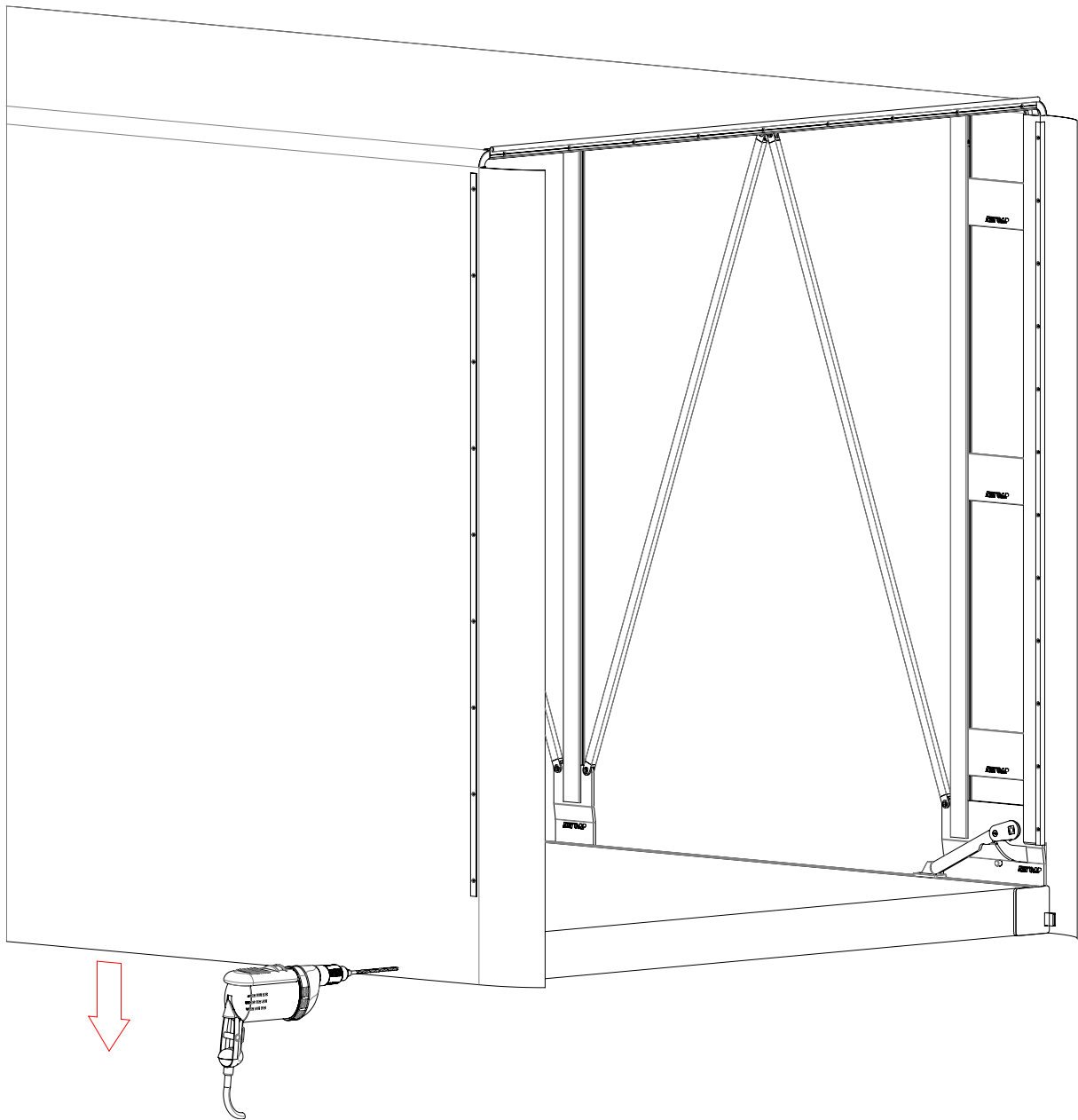

Ziehen Sie die Plane fest nach unten. Bestimmen Sie das M8-Gewindeloch im Wagen und bohren Sie ein Loch durch die Plane und das Gummi. Schrauben Sie die mitgelieferte M8-Schraube mit großer Unterlegscheibe fest.

Montieren Sie die Griffe vorne und hinten

Suchen Sie ein angenehme Position und niete die Handgriffe fest am Außenseite.

Beobachte, man kann ein verdeck auch verschieben ohne Handgriffe.

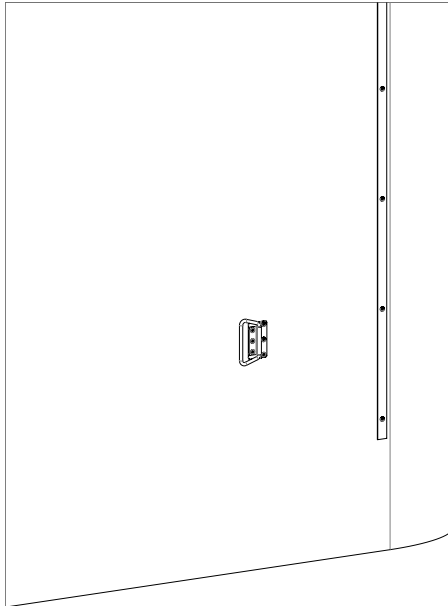

Fertigung Innenseite

Ziehe alle Riemchen (oder Klett Bänder) straff um Ständer und Dach Spiegel.

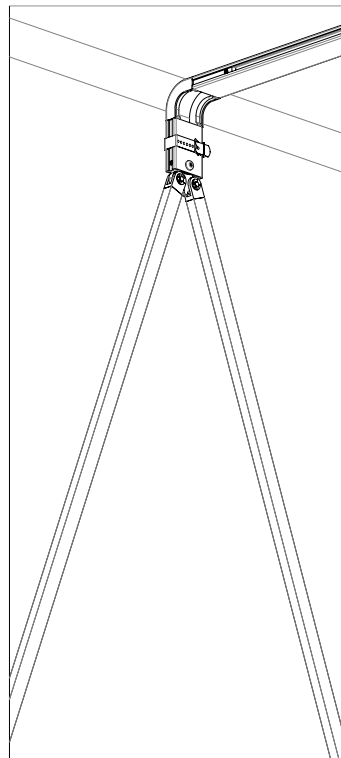
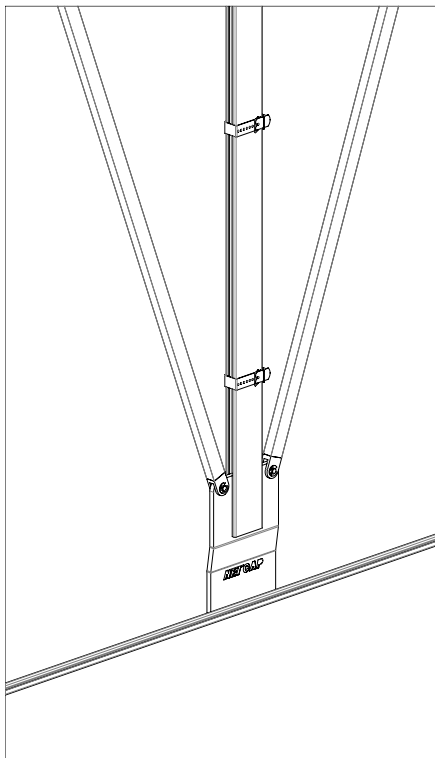

Wenn kein vorderer Laufwagen verwendet wird

Installieren Sie die erste Schere am Kopfteil

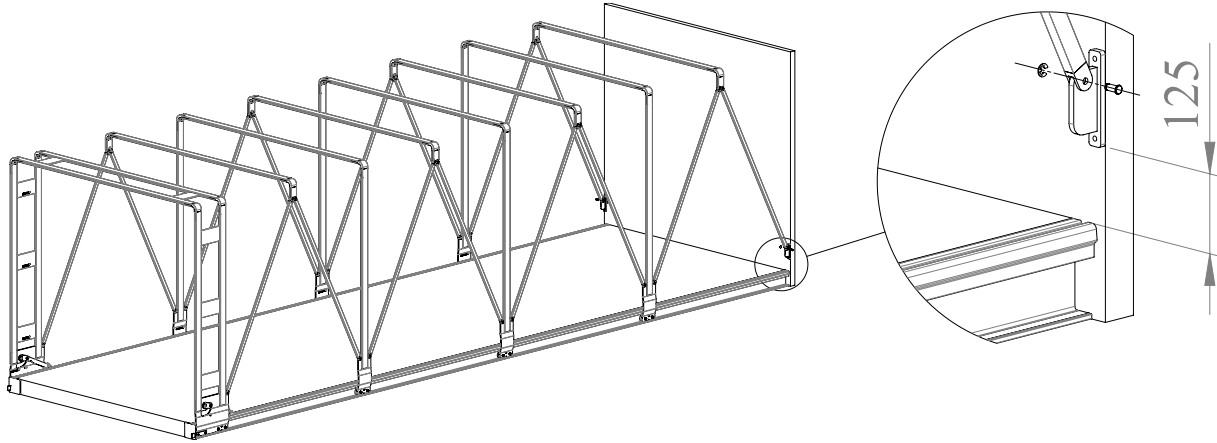

Niete Plane am Stirwandrand mit flache Alu streife 25x2

